

TEAC

AI-301DA

USB DAC STEREO INTEGRATED AMPLIFIER



DEUTSCH

ITALIANO

NEDERLANDS

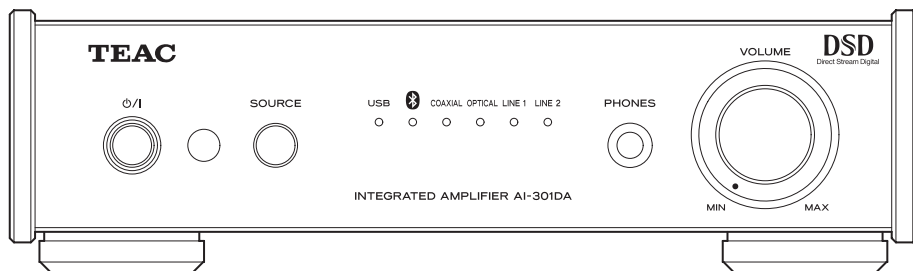

SVENSKA



BEDIENUNGSANLEITUNG MANUALE DI ISTRUZIONI GEBRUIKSAANWIJZING BRUKSANVISNING

WICHTIGE SICHERHEITSHINWEISE . . . 4	ISTRUZIONI IMPORTANTI PER LA SICUREZZA 28	BELANGRIJKE VEILIGHEIDSIJNSTRUCTIE 52	VIKTIGA SÄKERHETSINSTRUKTIONER . . . 76
Hinweise für Geräte mit Funkübertragung 7	Precauzioni per le apparecchiature wireless 31	Voorzorgsmaatregelen draadloze apparatuur 55	Säkerhetsföreskrifter för trådlös utrustning 79
Bluetooth®-Verwendungshinweise 8	Note sul Bluetooth® 32	Bluetooth® opmerkingen 56	Bluetooth®-notiser 80
Die globale TEAC-Website 8	Uso del sito TEAC Global 32	Gebruik van de internationale site van TEAC 56	Använda TEAC Global Site 80
Lieferumfang 8	Contenuto della confezione 32	In de verpakking 56	Vad finns i lådan? 80
Vor der ersten Inbetriebnahme 9	Prima dell'uso 33	Vóór gebruik 57	Före användning 81
Die Fernbedienung 10	Telecomando 34	Afstandsbediening 58	Fjärrkontroll 82
Bedienelemente auf der Frontseite (AI-301DA) 11	Panoramica del pannello frontale (AI-301DA) 35	Overzicht voorpaneel (AI-301DA) 59	Översikt över frampanelen (AI-301DA) 83
Anschließen der Lautsprechersysteme 12	Collegamento dei diffusori 36	Luidspreker aansluiting 60	Anslutning av högtalare 84
Anschlüsse 14	Collegamenti 38	Aansluitingen 62	Anslutningar 86
Bedienelemente der Fernbedienung 16	Panoramica del telecomando	Overzicht afstandsbediening	Översikt över fjärrkontrollenheten 88
Automatische Energiesparfunktion (APS) 17	Funzione automatica di risparmio energetico (APS) 41	Automatische energiebeheerfunctie (APS) 65	Automatisk energisparfunktion (ASP) 89
Wiedergabe 18	Riproduzione 42	Afspelen 66	Uppspelning 90
Bluetooth® 19	Bluetooth 43	Bluetooth 67	Bluetooth 91
Audiodateien eines Computers wiedergeben 23	Riproduzione di musica su un computer 47	Muziek afspelen op een computer 71	Spela upp musik på en dator 95
Hilfe bei Funktionsstörungen 26	Risoluzione dei problemi 50	Problemen oplossen 74	Felsökning 98
Technische Daten 27	Specifiche 51	Specificaties 75	Specifikationer 99

IMPORTANT SAFETY INSTRUCTIONS

	CAUTION RISK OF ELECTRIC SHOCK DO NOT OPEN	
<p>CAUTION: TO REDUCE THE RISK OF ELECTRIC SHOCK, DO NOT REMOVE COVER (OR BACK). NO USER-SERVICEABLE PARTS INSIDE. REFER SERVICING TO QUALIFIED SERVICE PERSONNEL.</p>		



The lightning flash with arrowhead symbol, within an equilateral triangle, is intended to alert the user to the presence of uninsulated "dangerous voltage" within the product's enclosure that may be of sufficient magnitude to constitute a risk of electric shock to persons.



The exclamation point within an equilateral triangle is intended to alert the user to the presence of important operating and maintenance (servicing) instructions in the literature accompanying the appliance.

WARNING: TO PREVENT FIRE OR SHOCK HAZARD, DO NOT EXPOSE THIS APPLIANCE TO RAIN OR MOISTURE.

CAUTION

- DO NOT REMOVE THE EXTERNAL CASES OR CABINETS TO EXPOSE THE ELECTRONICS. NO USER SERVICEABLE PARTS ARE INSIDE.
- IF YOU ARE EXPERIENCING PROBLEMS WITH THIS PRODUCT, CONTACT THE STORE WHERE YOU PURCHASED THE UNIT FOR A SERVICE REFERRAL. DO NOT USE THE PRODUCT UNTIL IT HAS BEEN REPAIRED.
- USE OF CONTROLS OR ADJUSTMENTS OR PERFORMANCE OF PROCEDURES OTHER THAN THOSE SPECIFIED HEREIN MAY RESULT IN HAZARDOUS RADIATION EXPOSURE.

IN USA/CANADA, USE ONLY ON 120 V SUPPLY.

"DSD" is a registered trademark.

The Bluetooth® word mark and logos are registered trademarks owned by Bluetooth SIG, Inc. and any use of such marks by TEAC CORPORATION is under license.

© 2013 CSR plc and its group companies. The aptX® mark and the aptX logo are trade marks of CSR plc or one of its group companies and may be registered in one or more jurisdictions.

Apple, Macintosh and Mac OS are trademarks of Apple Inc., registered in the U.S. and other countries.

Microsoft, Windows and Windows Vista are either registered trademarks or trademarks of Microsoft Corporation in the United States and/or other countries.

Other company names and product names in this document are the trademarks or registered trademarks of their respective owners.

- 1) Read these instructions.
- 2) Keep these instructions.
- 3) Heed all warnings.
- 4) Follow all instructions.
- 5) Do not use this apparatus near water.
- 6) Clean only with dry cloth.
- 7) Do not block any ventilation openings. Install in accordance with the manufacturer's instructions.
- 8) Do not install near any heat sources such as radiators, heat registers, stoves, or other apparatus (including amplifiers) that produce heat.
- 9) Do not defeat the safety purpose of the polarized or grounding-type plug. A polarized plug has two blades with one wider than the other. A grounding type plug has two blades and a third grounding prong. The wide blade or the third prong are provided for your safety. If the provided plug does not fit into your outlet, consult an electrician for replacement of the obsolete outlet.
- 10) Protect the power cord from being walked on or pinched particularly at plugs, convenience receptacles, and the point where they exit from the apparatus.
- 11) Only use attachments/accessories specified by the manufacturer.
- 12) Use only with the cart, stand, tripod, bracket, or table specified by the manufacturer, or sold with the apparatus. When a cart is used, use caution when moving the cart/apparatus combination to avoid injury from tip-over.
- 13) Unplug this apparatus during lightning storms or when unused for long periods of time.
- 14) Refer all servicing to qualified service personnel. Servicing is required when the apparatus has been damaged in any way, such as power-supply cord or plug is damaged, liquid has been spilled or objects have fallen into the apparatus, the apparatus has been exposed to rain or moisture, does not operate normally, or has been dropped.
 - The apparatus draws nominal non-operating power from the AC outlet with its POWER or STANDBY/ON switch not in the ON position.
 - The mains plug is used as the disconnect device, the disconnect device shall remain readily operable.
 - Caution should be taken when using earphones or headphones with the product because

excessive sound pressure (volume) from earphones or headphones can cause hearing loss.

CAUTION

- Do not expose this apparatus to drips or splashes.
- Do not place any objects filled with liquids, such as vases, on the apparatus.
- Do not install this apparatus in a confined space such as a book case or similar unit.
- The apparatus should be located close enough to the AC outlet so that you can easily reach the power cord plug at any time.
- If the product uses batteries (including a battery pack or installed batteries), they should not be exposed to sunshine, fire or excessive heat.
- CAUTION for products that use replaceable lithium batteries: there is danger of explosion if a battery is replaced with an incorrect type of battery. Replace only with the same or equivalent type.

WARNING

Products with Class **I** construction are equipped with a power supply cord that has a grounding plug. The cord of such a product must be plugged into an AC outlet that has a protective grounding connection.



Sicherheitshinweise zum Umgang mit Batterien

Durch missbräuchliche Verwendung können Batterien bersten oder auslaufen, wodurch Brände, Verletzungen oder Flecken auf Gegenständen in unmittelbarer Nähe verursacht werden können. Bitte lesen und beachten Sie die folgenden Sicherheitshinweise sorgfältig.

- Achten Sie beim Einsetzen der Batterien auf deren korrekte Polarität: (⊕) kennzeichnet den Pluspol und (⊖) den Minuspol.
- Verwenden Sie ausschließlich Batterien des gleichen Typs. Verwenden Sie niemals unterschiedliche Batterietypen zusammen.
- Um Schäden durch auslaufende Batterien zu vermeiden, nehmen Sie die Batterien aus der Fernbedienung, wenn Sie diese über einen längeren Zeitraum (länger als einen Monat) nicht verwenden.
- Falls Batterien im Batteriefach der Fernbedienung ausgelaufen sein sollten, reinigen Sie das Batteriefach sorgfältig, und ersetzen Sie die defekten Batterien durch frische.
- Verwenden Sie ausschließlich den zulässigen Batterietyp. Verwenden Sie niemals verbrauchte Batterien zusammen mit neuen oder Batterien unterschiedlichen Typs.
- Erhitzen oder zerlegen Sie Batterien nicht und entsorgen Sie alte Batterien nicht, indem Sie sie verbrennen oder in ein Gewässer werfen.
- Um Auslaufen oder Bersten zu vermeiden, transportieren und lagern Sie Batterien stets so, dass sie keinen Kontakt mit anderen metallischen Gegenständen haben, die einen Kurzschluss verursachen könnten.
- Versuchen Sie niemals Batterien aufzuladen, die nicht ausdrücklich als wiederaufladbare Akkus gekennzeichnet sind.

KONFORMITÄTSERKLÄRUNG

TEAC AUDIO EUROPE, Liegnitzer Straße 6, 82194 Gröbenzell, Deutschland, erklärt in eigener Verantwortung, dass das in dieser Anleitung beschriebene TEAC-Produkt geltenden technischen Normen entspricht.



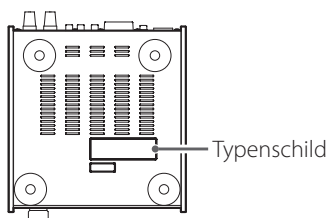

- Setzen Sie den Verstärker nicht Tropf- oder Spritzwasser aus.
- Stellen Sie keine Vasen oder andere mit Flüssigkeiten gefüllte Gefäße auf den AI-301DA.
- Installieren Sie den AI-301DA nicht in geschlossenen Regalsystemen oder ähnlichen Möbelstücken.
- Der AI-301DA bezieht auch dann einen geringen Ruhestrom aus dem Netz, wenn sich der POWER- oder STANDBY/ON-Schalter nicht in der ON-Position befindet.
- Der Betriebsort des AI-301DA sollte sich in der Nähe der verwendeten Wandsteckdose befinden, so dass der Netzstecker jederzeit erreichbar ist.
- Der Netzstecker dient als Verbindungs-/ Trennglied zur Spannungsversorgung. Achten Sie darauf, dass er stets in einwandfreiem Zustand ist.
- Der Netzstecker von „Class I“-Produkten besitzt einen Schutzkontakt. Achten Sie darauf, dass die Wandsteckdose, an der Sie den AI-301DA anschließen, geerdet ist (Schutzkontaktsteckdose).
- Falls in diesem Produkt Batterien (inklusive Akkupack oder austauschbaren Trockenbatterien) verwendet werden, dürfen diese nicht direkter Sonne, Feuer oder großer Hitze ausgesetzt sein.
- **ACHTUNG** bei Verwendung von Lithium-Batterien: bei inkorrekt vorgenommenem Batteriewechsel besteht Explosionsgefahr. Ersetzen Sie verbrauchte Batterien ausschließlich durch frische des gleichen oder gleichwertigen Typs.
- Achten Sie bei der Verwendung von Ohr- oder Kopfhörern auf Ihr Gehör. Zu hoher Schalldruck (Wiedergabelautstärke) kann Hörschäden oder Hörverlust verursachen.

Das Typenschild befindet sich auf der Unterseite des AI-301DA (siehe Abbildung).



Für Kunden in Europa

Entsorgung von elektrischen sowie elektronischen Altgeräten und Batterien

- (a) Sofern ein Produkt, die Verpackung und/oder die begleitende Dokumentation durch das Symbol einer durchgestrichenen Abfalltonne gekennzeichnet ist, unterliegt dieses Produkt den europäischen Richtlinien 2002/96/EC und/oder 2006/66/EC sowie nationalen Gesetzen zur Umsetzung dieser Richtlinien. 
- (b) Diese Richtlinien und Gesetze schreiben vor, dass Elektro- und Elektronik-Altgeräte sowie Batterien und Akkus nicht in den Hausmüll (Restmüll) gelangen dürfen. Um die fachgerechte Entsorgung, Aufbereitung und Wiederverwertung sicherzustellen, sind Sie verpflichtet, Altgeräte und entladene Batterien/Akkus an den dafür vorgesehenen Orten zu entsorgen.
- (c) Durch die ordnungsgemäße Entsorgung solcher Geräte, Batterien und Akkus leisten Sie einen Beitrag zur Einsparung wertvoller Rohstoffe und verhindern potenziell schädliche Auswirkungen auf die Gesundheit der Allgemeinheit und die Umwelt, die durch falsche Abfallentsorgung entstehen können. Die Entsorgung ist für Sie kostenlos.
- (d) Falls der Gehalt an Blei (Pb), Quecksilber (Hg) und/oder Cadmium (Cd) in Batterien/Akkus die in der Richtlinie zur Batterieentsorgung (2006/66/EC) angegebenen, zulässigen Höchstwerte übersteigen, wird die Bezeichnung des entsprechenden chemischen Elements oder der Elemente unterhalb der durchgestrichenen Abfalltonne **Pb, Hg, Cd** angegeben. 
- (e) Weitere Informationen zur Wertstoffsammlung und Wiederverwertung von Altgeräten, Batterien und Akkus erhalten Sie bei Ihrer Stadtverwaltung, dem für Sie zuständigen Abfallentsorgungsunternehmen oder der Verkaufsstelle, bei der Sie das Produkt erworben haben.

Hinweise für Geräte mit Funkübertragung

EU-Modell (Europäische Union)

Dieses Gerät entspricht der harmonisierten Norm der DIRECTIVE 1999/5/EC (R&TTE).

Konformitätslabel



WARNUNG

Änderungen oder Modifikationen, die nicht ausdrücklich von der Konformität zertifizierenden Stelle genehmigt sind, können zum Erlöschen der Betriebserlaubnis führen.

ACHTUNG

Die Betriebserlaubnis für Geräte mit Funkübertragung unterliegt landesspezifischen Regelungen. Verwenden Sie das Gerät bitte nur in dem Land, in dem Sie es erworben haben.

- Die Verwendung der Bluetooth-Funktechnologie unterliegt möglicherweise landesspezifischen Einschränkungen.

Beachten Sie vor der Inbetriebnahme die Gesetze und Vorschriften des Landes, in dem Sie das Gerät betreiben möchten.

Vorschrift zur Strahlungsbelastung

Dieses Gerät entspricht den international anerkannten Regularien zur Verträglichkeit von Funkstrahlung beim Menschen.

EU-Modell (Europäische Union)

Dieses Gerät entspricht EN.62311 – Bewertung von elektrischen und elektronischen Einrichtungen in Bezug auf Begrenzungen der Exposition von Personen in elektromagnetischen Feldern – harmonisierte Norm der DIRECTIVE 1999/5/EC.

Bluetooth®-Verwendungshinweise

Wird der AI-301DA zusammen mit einem Mobiltelefon oder einem anderen Gerät, das die Bluetooth-Funktechnologie unterstützt, verwendet, sollte der Abstand zwischen den beiden Geräten nicht mehr als ungefähr 10 m betragen. Abhängig von den jeweiligen tatsächlichen Bedingungen kann die effektive Übertragungsdistanz dennoch kürzer sein.

Die drahtlose Kommunikation mit allen Geräten, die die Bluetooth-Funktechnologie unterstützen, kann nicht garantiert werden.

Zur Ermittlung der Kompatibilität zwischen dem AI-301DA und einem anderen Gerät, das die Bluetooth-Funktechnologie unterstützt, beachten Sie die Hinweise in der Bedienungsanleitung des anderen Geräts oder kontaktieren Sie den Händler, bei dem Sie das Gerät erworben haben.

Die globale TEAC-Website

Die für den AI-301DA erforderlichen Treiber lassen sich auf der globalen TEAC-Website herunterladen:

<http://teac-global.com/>

- 1) Rufen Sie die globale TEAC-Seite im Browser auf.
- 2) Klicken Sie im „TEAC Downloads“-Bereich zum Öffnen der „Downloads“-Internetseite in Ihrer Sprachversion auf die gewünschte Sprache.

HINWEIS

Falls die gewünschte Sprache nicht angezeigt wird, klicken Sie auf „Other Languages“ (andere Sprachen).

- 3) Um die Download-Seite des entsprechenden Produkts aufzurufen, klicken Kunden in Europa in der Produktliste (Products) bitte auf den jeweiligen Produktnamen. Kunden in Nordamerika oder in einer anderen Region, die nicht genannt wurde, klicken bitte auf „Search by Model Name“ (Suchen nach Modellbezeichnung).
- 4) Wählen Sie die erforderlichen Treiber aus und laden Sie sie herunter.

Lieferumfang

Sollte eines der nachfolgend genannten Zubehörteile fehlen oder beschädigt sein, kontaktieren Sie bitte Ihren Händler.

Netzkabel × 1

Fernbedienung (RC-1313) × 1

Batterien für die Fernbedienung (AAA) × 2

Bedienungsanleitung (dieses Dokument) × 1

- **Informationen zur Garantie finden Sie auf Seite 100.**



ACHTUNG

Hinweise zur Wahl des Aufstellungsorts

- Stellen Sie keine Gegenstände auf den Verstärker.
- Vermeiden Sie Aufstellungsorte, an denen der AI-301DA direkter Sonne oder Wärmequellen, wie Heizkörpern, Heizlüftern, offenen Kaminen oder Verstärkern ausgesetzt ist. Vermeiden Sie ebenfalls Aufstellungsorte mit hohem Staubaufkommen und solche, die Erschütterungen, Kälte oder Feuchtigkeit ausgesetzt sind
- Stellen Sie den AI-301DA auf einem stabilen Untergrund, in der Nähe des Audiosystems, mit dem er betrieben werden soll, auf.
- Achten Sie bei der Installation auf ausreichenden Belüftungsabstand, da der AI-301DA während des Betriebs warm werden kann. Zur guten Wärmeableitung sollte der Abstand zu Wänden und anderen Geräten jeweils mindestens 5 cm, bei Rack- oder Regalmontage 5 cm über und 10 cm hinter dem D/A-Konverter betragen. Andernfalls könnte durch Hitzestau im Geräteinnern ein Brand ausgelöst werden.
- Der AI-301DA kann zusammen mit einem UD-301 oder anderen Geräten der H01 Serie gestapelt werden. Falls hierbei jedoch eine Schutzschaltung aktiviert und somit die Wiedergabe unterbrochen wird, platzieren Sie den AI-301DA als oberstes Gerät. Wahren Sie zur Gewährleistung ausreichender Wärmeableitung den Mindestabstand zu Wänden und anderen Geräten.
- Bewegen Sie den AI-301DA nicht, während er in Betrieb ist.
- Die Spannung, an der der AI-301DA betrieben wird, muss mit der auf der Geräterückseite angegebenen Betriebsspannung übereinstimmen. Kontaktieren Sie im Zweifelsfall einen Elektrofachmann.

- Öffnen Sie nicht das Gehäuse, da dies Schäden an der Elektronik oder einen Stromschlag verursachen kann. Falls ein Fremdkörper ins Geräteinnere eingedrungen ist, kontaktieren Sie Ihren Fachhändler.
- Ziehen Sie stets den Stecker aus der Wandsteckdose, ziehen Sie niemals am Netzkabel.
- Bei eingeschaltetem AI-301DA können, nach Einschalten eines Fernsehgeräts, Störungen im Fernsehbild auftreten. Hierbei handelt es sich nicht um Fehlfunktionen des Verstärkers oder des TV-Geräts. Versetzen Sie den AI-301DA in den Bereitschaftsmodus (Standby), falls dieser Effekt auftritt.

Pflegehinweise

Falls die Gehäuseoberfläche des AI-301DA verschmutzt ist, verwenden Sie zum Reinigen ein weiches, trockenes Tuch. Verwenden Sie bei stärkerer Verschmutzung ein weiches, mit milder Seifenlösung getränktes Tuch. Befreien Sie das Tuch durch Auswringen von unnötiger Flüssigkeit, bevor Sie das Gehäuse reinigen.



Aus Sicherheitsgründen sollte der Netzstecker vor dem Reinigen grundsätzlich vom Spannungsnetz getrennt werden.

- Sprühen Sie Flüssigkeiten niemals direkt auf den Verstärker.
- Verwenden Sie zum Reinigen niemals Verdüner oder Alkohol, da dies die Gehäuseoberfläche beschädigen kann.
- Vermeiden Sie längeren Kontakt von Gummi- sowie Kunststoffmaterialien mit dem Gehäuse, da dies Schäden an der Gehäuseoberfläche verursachen kann.

Die Fernbedienung

Die mitgelieferte Fernbedienung ermöglicht Ihnen, den AI-301DA fernzusteuern.

Richten Sie die Fernbedienung zum Übermitteln von Steuerungsbefehlen innerhalb des Betriebsradius von fünf Metern auf den Infrarotsensor am AI-301DA aus

- Achten Sie darauf, dass sich zwischen Fernbedienung und Verstärker keine Hindernisse befinden, da diese ein Übermitteln von Steuerungsbefehlen unmöglich machen können.
- Ist der Infrarotsensor direktem Sonnen- oder starkem Kunstlicht ausgesetzt, kann dies die einwandfreie Funktion der Fernbedienung ebenfalls beeinträchtigen. Wechseln Sie in diesem Fall den Aufstellungsort.
- Wird die Fernbedienung in der Nähe anderer, mittels Infrarotsignalen gesteuerter Geräte betrieben oder andere Infrarotfernbedienungen in der Nähe des AI-301DA verwendet, können unerwartete Fehlfunktionen des AI-301DA sowie der anderen Geräte auftreten.

Installieren der Batterien

- 1 Entfernen Sie die Batteriefachabdeckung.**

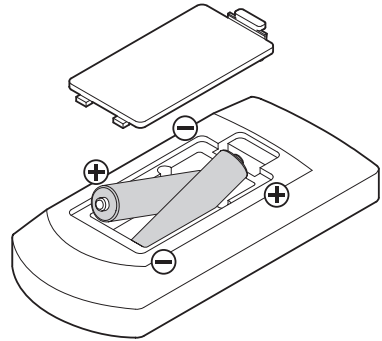

- 2 Setzen Sie zwei Trockenbatterien des Typs AAA (R03, UM-4) in die Halterungen ein. Achten Sie hierbei auf korrekte Polarität: ⊕ kennzeichnet den Pluspol und ⊖ den Minuspol.**

- 3 Schließen Sie die Batteriefachabdeckung.**

Austauschen der Batterien

Sollte der Betriebsradius, in dem der AI-301DA auf Fernbedienungsbefehle reagiert, abnehmen, ist dies ein Anzeichen, dass die Batterien verbraucht sind. Tauschen Sie in diesem Fall stets beide Batterien aus.

Informationen zu Sammelpunkten für verbrauchte Batterien erhalten Sie auf Anfrage von Ihrer Stadtverwaltung, den zuständigen Entsorgungsbetrieben oder dem Händler, bei dem Sie die Batterien gekauft haben.

Bedienelemente auf der Frontseite (AI-301DA)

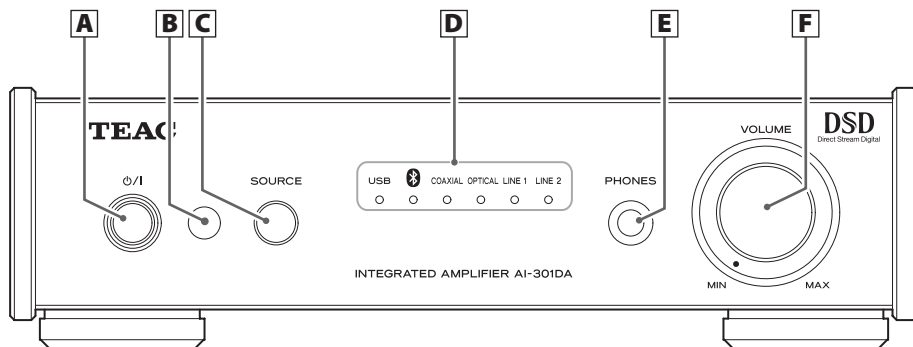

A Standby/on-Taste (⏻/I)

Mit Hilfe dieser Taste schalten Sie den AI-301DA ein oder versetzen ihn in den Standby-Modus. Im eingeschalteten Zustand leuchtet die blaue Anzeige.

Im Bereitschaftsmodus nimmt der AI-301DA noch stets eine geringe Leistung aus dem Spannungsnetz auf. Daher wird der Begriff „Standby“ oder „Standby-Modus“ anstelle von „aus“ verwendet.

B Fernbedienungssensor

Dieser Sensor empfängt die Infrarotsignale der Fernbedienung. Richten Sie die Fernbedienung bei deren Verwendung auf diesen Sensor aus.

C SOURCE-Taste

Bei jedem Betätigen dieser Taste wechselt die Signalquelle.

D Signalquellenanzeigen

Die zur jeweils gewählten Signalquelle gehörende Anzeige leuchtet.

Diese Anzeigen blinken, wenn das Eingangssignal kein digitales Audiosignal ist oder das digitale Audiosignal in einem anderen Format als PCM oder DSD vorliegt (beispielsweise Dolby Digital, dts oder AAC). (Die LINE 1 sowie LINE 2 zugeordneten Anzeigen blinken nicht.)

E PHONES-Buchse (Kopfhöreranschluss)

An dieser Buchse kann ein Kopfhörer mit 6,5 mm Stereo-Klinkenstecker angeschlossen werden.

F VOLUME-Drehregler

Dieser Regler dient zum Einstellen des Wiedergabepegels. Drehen im Uhrzeigersinn erhöht und Drehen gegen den Uhrzeigersinn verringert den Wiedergabepegel.

Anschließen der Lautsprechersysteme

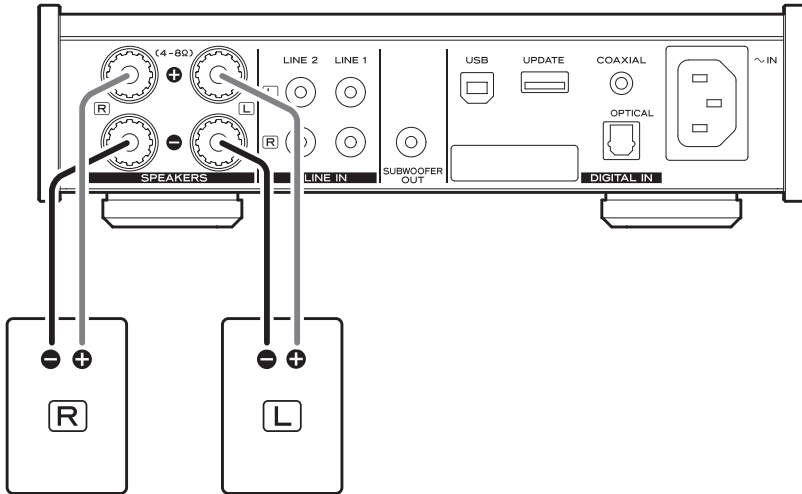

⚠ SICHERHEITSHINWEISE vor dem Anschließen der Lautsprechersysteme

- Verbinden Sie den Netzstecker erst dann mit einer Wandsteckdose, wenn alle anderen Anschlüsse vorgenommen wurden.
- Lesen und beachten Sie die Hinweise in den Bedienungsanleitungen aller Komponenten, die Sie zusammen mit dem AI-301DA verwenden.

Vorsicht

- Überprüfen Sie die Impedanz der Lautsprechersysteme. Schließen Sie nur Lautsprechersysteme mit Impedanzen zwischen 4 Ω und 8 Ω an.
- Die roten Schraubklemmen führen positive Spannung (+) und die schwarzen Klemmen negative Spannung (-).
- Zur besseren Unterscheidung vom „-“-Leiter ist der „+“-Leiter von Lautsprecherkabeln üblicherweise markiert. Verbinden Sie den markierten Leiter mit dem roten „+“-Anschluss und den unmarkierten Leiter mit der schwarzen „-“-Schraubklemme.
- Abisolierte Enden der Lautsprecherkabel dürfen kein gegenpoliges Kabel oder gegenpoligen Anschluss berühren, da dies einen elektrischen Kurzschluss und in dessen Folge einen Brand oder Funktionsausfälle einzelner Systemkomponenten verursachen kann.
- Achten Sie auf korrekten, sicheren Anschluss. Brummen sowie Rauschen kann vermieden werden, indem Lautsprecherkabel nicht mit Netz- sowie anderen Kabeln gebündelt oder parallel verlegt werden.

Anschließen der Lautsprecherkabel

- 1 Lösen Sie die Schraubklemmkappen, durch Drehen gegen den Uhrzeigersinn. Die Kappen lassen sich nicht komplett entfernen.**
- 2 Stecken Sie das abisolierte Kabelende in die jeweilige Öffnung, und drehen Sie die Schraubkappe im Uhrzeigersinn fest:**

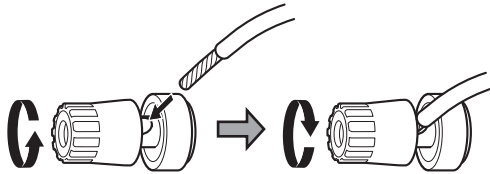

- Achten Sie darauf, dass ausschließlich die abisolierten Kabelenden in den Öffnungen festgeklemmt werden.

- 3 Vergewissern Sie sich durch vorsichtiges Ziehen, dass die Kabel sicheren Kontakt haben.**

Verwendung von Bananensteckern

Lautsprechersysteme können auch mithilfe von handelsüblichen Bananensteckern angeschlossen werden. Montieren Sie hierzu zunächst die Lautsprecherkabel in den Bananensteckern, bevor Sie diese in die jeweilige Klemmbuchse stecken.

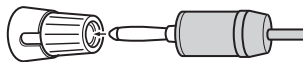

- Schrauben Sie die Schraubkappen nach dem Anschließen der Bananenstecker fest.
- Lesen und beachten Sie die den Bananensteckern beiliegenden Verwendungshinweise.

Hinweis für Anwender in Europa

Gemäß europäischer Sicherheitsregularien ist die Verwendung von Bananensteckern zum Anschließen von Lautsprechersystemen in Europa nicht zulässig. Daher sind beim Europamodell die Öffnungen im Schraubklemmenkopf mittels schwarzer Schutzkappen verschlossen. Schließen Sie die Lautsprechersysteme mithilfe der abisolierten Kabelenden an oder verwenden Sie Kabel mit entsprechenden Kabelschuhen. Sollte sich eine der schwarzen Schutzkappen gelöst haben, installieren Sie sie wieder.

Anschlüsse

⚠ Schließen Sie den Netzstecker erst an, nachdem alle Anschlüsse vorgenommen wurden.

- Lesen und beachten Sie die Hinweise in den Bedienungsanleitungen aller verwendeten Komponenten.
- Vermeiden Sie Brummen und Rauschen. Bündeln Sie Anschlusskabel nicht in einem Strang.
- Achten Sie auf korrekten, sicheren Anschluss.

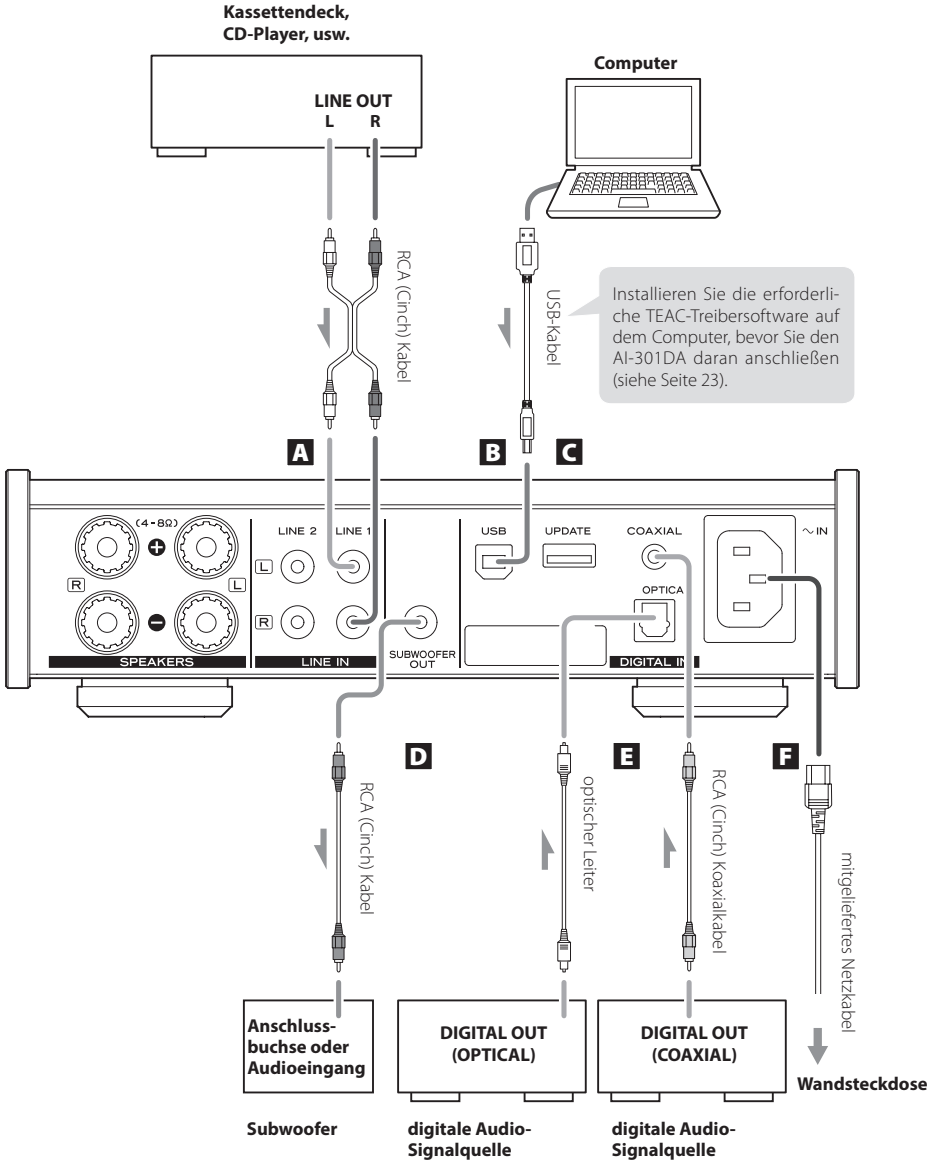

A Analoge Audioeingänge (LINE 1, LINE 2)

Schließen Sie an diesen RCA (Cinch) Eingängen Kassettendecks, CD-Player oder andere analoge Stereo- (Zweikanal-) Signalquellen mithilfe handelsüblicher RCA (Cinch) Audiokabel an. Verbinden Sie die „R“-Buchse des AI-301DA mit dem rechten Ausgang (R) und die „L“-Buchse des AI-301DA mit dem linken Eingang (L) der jeweiligen Signalquelle.

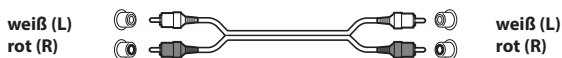

B USB-Port (Eingang)

Um digitale Audiosignale eines Computers zu empfangen, stellen Sie eine Verbindung zum USB-Port des Computers her.

Verwenden Sie zur Verbindungsherstellung ein handelsübliches USB-Kabel.

- Installieren Sie vor der Verbindungsherstellung die erforderliche TEAC-Treibersoftware auf dem Computer (siehe Seite 23).

C Serviceanschluss (UPDATE)

Dieser Anschluss dient ausschließlich zu Servicezwecken. Stellen Sie zu diesem Anschluss nur dann eine Verbindung her, wenn Sie von unserer Serviceabteilung ausdrücklich dazu aufgefordert werden.

D SUBWOOFER OUT-Buchse

Wenn Sie einen Subwoofer verwenden, schließen Sie ihn an dieser Buchse an.

- Mit Hilfe des VOLUME-Drehreglers auf der Frontseite des AI-301DA kontrollieren Sie den Ausgangspegel.

E DIGITAL IN - Digitale Audioeingänge (COAXIAL, OPTICAL)

Über diese Eingänge können digitale Audiosignale eingespeist werden. Verbinden Sie die Digitalausgänge geeigneter digitaler Audiokomponenten mit diesen Eingängen.

COAXIAL: RCA (Cinch) Koaxialkabel für digitale Anwendungen

OPTICAL: optischer Leiter (TOS)

F Netzkabelanschluss (~IN)

Schließen Sie das mitgelieferte Netzkabel am Netzkabelanschluss an.

Verbinden Sie den Netzstecker mit einer Wandsteckdose, nachdem alle anderen Anschlüsse vorgenommen wurden.



Verwenden Sie ausschließlich das mitgelieferte Netzkabel. Die Verwendung anderer Netzkabel kann Brände oder Stromschlag verursachen. Trennen Sie das Netzkabel von der Steckdose, wenn der AI-301DA über mehrere Wochen nicht verwendet wird.

Bedienelemente der Fernbedienung

a MUTE-Taste

Mit Hilfe dieser Taste kann die Wiedergabe zeitweise stummgeschaltet werden.

Erneutes Betätigen der MUTE-Taste stellt den vorherigen Wiedergabepegel wieder her.

b Standby/on-Taste (⏻/⏻)

Mit Hilfe dieser Taste schalten Sie den AI-301DA ein oder versetzen ihn in den Standby-Modus.

c Eingangs-/Signalquellenwahltasten

Mit Hilfe dieser Tasten kann die gewünschte Signalquelle/der Eingang ausgewählt werden.

d VOLUME-Tasten (-/+)

Diese Tasten dienen zum Regeln des Wiedergabepegels.

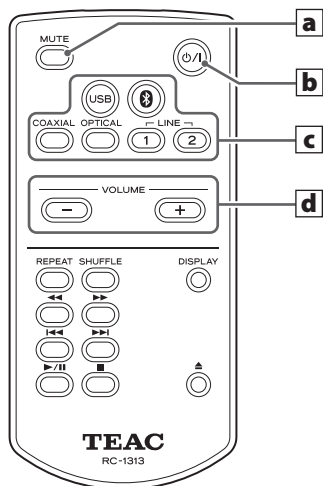

Die mitgelieferte Fernbedienung RC-1313 dient zur Steuerung des AI-301DA sowie des PD-H01. Die Erklärungen in dieser Anleitung beziehen sich ausschließlich auf die Bedienung des AI-301DA.

Automatische Energiesparfunktion (APS)

Dieses Produkt besitzt eine automatische Energiesparfunktion (APS). Der jeweilige Energiesparmodus hängt von der APS-Einstellung sowie vom jeweils gewählten Eingang ab:

Bei aktivierter Energiesparfunktion (APS)

Falls von der gewählten Signalquelle über eine Zeitspanne von 30 Minuten kein Signal empfangen und kein Bedienelement betätigt wurde, wird der AI-301DA in den Standby-Modus* versetzt. Durch Betätigen eines Bedienelements auf der Gerätefrontseite oder auf der Fernbedienung wird der Energiesparmodus beendet.

Bei deaktivierter Energiesparfunktion (APS)

Wenn als Signalquelle „USB“, „Bluetooth“, „COAXIAL“ oder „OPTICAL“ gewählt ist, wird der AI-301DA in den „Schlafmodus“** versetzt, wenn kein Eingangssignal empfangen und über eine Zeitspanne von drei Minuten kein Bedienelement betätigt wurde.

Sofern als Signalquelle „LINE 1“ oder „LINE 2“ gewählt ist, wird der AI-301DA nicht in den Energiespar- oder Schlafmodus versetzt.

- * Im Standby-Modus beträgt die Leistungsaufnahme 0,5 Watt oder weniger.
- ** Im „Schlafmodus“ beträgt die Leistungsaufnahme ungefähr 1,2 Watt.

Überprüfen der automatischen Energiespareinstellung

Bei deaktivierter Energiesparfunktion leuchten beim Einschalten alle Eingangsanzeigen kurzzeitig.

Einstellen der automatischen Energiesparfunktion

Betätigen Sie, bei eingeschaltetem AI-301DA, die -Taste anhaltend fünf Sekunden lang, bis alle Eingangsanzeigen leuchten oder erlöschen.

Keine Eingangsanzeige leuchtet: APS ist aktiviert

Alle Eingangsanzeigen leuchten: APS ist deaktiviert

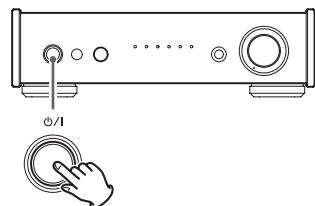

anhaltend Betätigen

Wiedergabe

1 Betätigen Sie zum Einschalten die Standby/on-Taste (⏻/⏻).

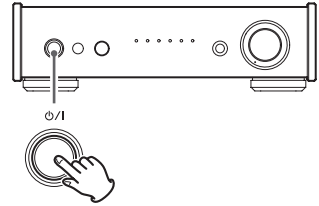

2 Betätigen Sie zum Auswählen einer Signalquelle wiederholt die SOURCE-Taste.

Bei jedem Betätigen der SOURCE-Taste wechselt die Signalquelle, wie folgt:

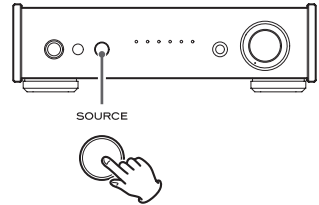

Die Anzeige der ausgewählten Signalquelle leuchtet.

- Die Signalquellenanzeigen blinken, wenn das digitale Eingangssignal in einem anderen Format als PCM oder DSD vorliegt (beispielsweise Dolby Digital, dts, AAC, usw.). Überprüfen Sie in diesem Fall, ob an der Signalquelle „PCM“ als Format zur Signalausgabe eingestellt werden kann. Erklärungen zum Einstellen des Ausgangsformats finden Sie in der Bedienungsanleitung der Signalquelle.
- Bei Verwendung eines Windows-Rechners muss darauf, vor Auswahl von „USB“ und Wiedergabe von Audiodateien, der erforderliche Treiber installiert werden (s. Seite 23).

3 Starten Sie die Wiedergabe der angeschlossenen Signalquelle.

Hinweise hierzu finden Sie in der Bedienungsanleitung der Signalquelle.

4 Stellen Sie den Wiedergabepegel ein.

Drehen Sie zum Einstellen des gewünschten Wiedergabepegels den VOLUME-Regler oder verwenden Sie die VOLUME-Tasten auf der Fernbedienung.

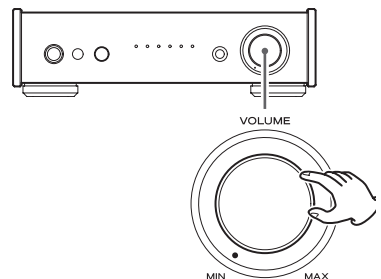

1 Betätigen Sie zum Einschalten die Standby/on-Taste (⏻/⏻).

- Alternativ kann auch die Standby/on-Taste (⏻/⏻) auf der Fernbedienung verwendet werden.

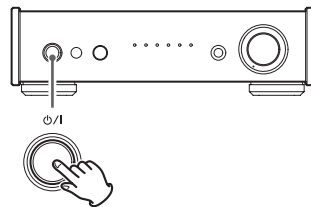

2 Betätigen Sie gegebenenfalls wiederholt die SOURCE-Taste, um Bluetooth (📶) auszuwählen.

Bluetooth wurde als Signalquelle ausgewählt.

- Der AI-301DA kann mit anderen Geräten, die über Bluetooth-Funktechnologie verfügen, gekoppelt und anschließend verbunden werden. Die Bluetooth-Anzeige blinkt.
- Die am AI-301DA gewählte Signalquelle bleibt auch dann erhalten, wenn er sich im Standby-Modus befindet. Der zweite Bedienschritt ist somit nicht erforderlich, wenn vor Aktivierung des Bereitschaftsmodus bereits „Bluetooth“ als Signalquelle gewählt wurde.

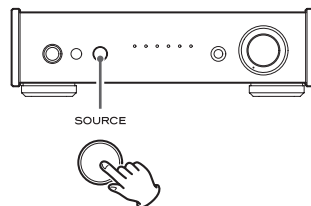

3 Koppeln und Verbinden mit einem anderen Bluetooth-Gerät.

Koppeln mit einem Gerät, das über Bluetooth-Funktechnologie verfügt

Vor der ersten Verbindungsherstellung müssen der AI-301DA und das andere Gerät einmalig gekoppelt werden.

Um den Kopplungsvorgang (Pairing) vorzubereiten, wählen Sie „Bluetooth“ als Signalquelle und betätigen Sie die SOURCE-Taste länger als drei Sekunden. Rasches Blinken der 📶-Anzeige signalisiert, dass der AI-301DA zur Kopplung bereit ist.

Nachdem Sie den AI-301DA zur Kopplung vorbereitet haben, führen Sie den Kopplungsvorgang am anderen Bluetooth-Gerät aus.

Nach erfolgreicher Kopplung oder falls das andere Gerät bereits mit dem AI-301DA gekoppelt war, folgen Sie den Anweisungen im Abschnitt „Verbindungsherstellung mit einem bereits gekoppelten Bluetooth-Gerät“ auf Seite 20.

Auf der folgenden Seite finden Sie Hinweise zur Verbindungsherstellung mit Smartphones, als eine Gerätegattung, die über Bluetooth-Funktechnologie verfügt. Spezifische Details entnehmen Sie bitte der Bedienungsanleitung des jeweils verwendeten Bluetooth-Geräts.

Fortsetzung auf der nächsten Seite →

Verbindungsherstellung mit einem bereits gekoppelten Bluetooth-Gerät

Sofern am AI-301DA „Bluetooth“ als Signalquelle ausgewählt wurde und das andere mit Bluetooth-Funktechnologie ausgestattete Gerät eingeschaltet und die Bluetooth-Funktion aktiviert ist, erfolgt der Verbindungsaufbau automatisch. Falls die Verbindung nicht automatisch aufgebaut wird, kann sie, anhand folgender Hinweise für Smartphones, manuell hergestellt werden.

- Falls im Display des anderen mit Bluetooth-Funktechnologie ausgestatteten Geräts eine Aufforderung zur Passworteingabe erscheint, geben Sie „0000“ (viermal die Ziffer „0“) ein.
- Sobald der AI-301DA und das andere Bluetooth-Gerät verbunden sind, leuchtet die Bluetooth-Anzeige konstant.
- Zum Koppeln und anschließendem Verbinden zweier Geräte mit Bluetooth-Funktechnologie darf der Abstand zwischen den Geräten lediglich einige Meter betragen. Falls der Abstand zu groß ist, lassen sich die Geräte möglicherweise nicht koppeln oder verbinden.
- Wenn die Bluetooth-Anzeige des AI-301DA über eine Zeitspanne von zehn Minuten unablässig blinkt, wird der Verstärker automatisch in den Bereitschaftsmodus (Standby) versetzt. Zur erneuten Verwendung muss er, durch Betätigen der -Taste, eingeschaltet werden.
- Sobald „Bluetooth“ als Signalquelle ausgewählt wird, versucht der AI-301DA automatisch eine Bluetooth-Verbindung zum zuletzt verbundenen Gerät aufzubauen. Falls ein anderes Bluetooth-Gerät verbunden werden soll, führen Sie den Kopplungsvorgang (Pairing) an dem entsprechenden Gerät aus.

HINWEIS

Unabhängig vom Verbindungsstatus zwischen dem AI-301DA und dem anderen Bluetooth-Gerät, sollten beide Geräte neu gestartet und anschließend erneut verbunden werden, wenn die Bluetooth-Anzeige längere Zeit unablässig blinkt.

4 Starten Sie die Wiedergabe des anderen Bluetooth-Geräts.

- Vergewissern Sie sich, dass am anderen mit Bluetooth-Funktechnologie ausgestatteten Gerät ein Ausgangs-/Wiedergabepegel eingestellt ist. Falls am Wiedergabegerät kein Ausgangspegel eingestellt ist, wird möglicherweise vom AI-301DA kein Signal wiedergegeben.

5 Kontrollieren Sie die Wiedergabelautstärke mithilfe des VOLUME-Drehreglers.

- Die Wiedergabelautstärke kann auch mithilfe der VOLUME-Tasten auf der Fernbedienung eingestellt werden.
- Abhängig vom verbundenen Bluetooth-Gerät kann der Ausgangs-/Wiedergabepegel möglicherweise nicht geregelt werden. Nähere Einzelheiten hierzu entnehmen Sie bitte der Bedienungsanleitung des verwendeten Bluetooth-Geräts.

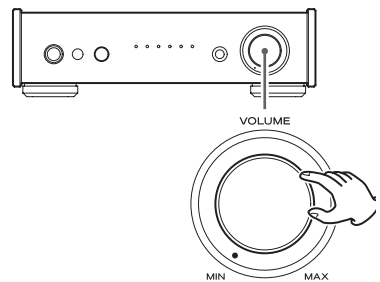

Fortsetzung auf der nächsten Seite →

Titelwahl

Auswählen des vorherigen Titels

Betätigen Sie die ◀◀-Taste des verbundenen Bluetooth-Geräts.

Auswählen des nachfolgenden Titels

Betätigen Sie die ▶▶-Taste des verbundenen Bluetooth-Geräts.

Zeitweises Unterbrechen der Wiedergabe (Pause)

Betätigen Sie die Pausetaste oder das entsprechende Bedienelement des verbundenen Bluetooth®-Geräts.

Stummschaltung (Muting)

Betätigen Sie die MUTE-Taste auf der Fernbedienung, um die Wiedergabe vorübergehend stumm zu schalten.

Durch erneutes Betätigen der MUTE-Taste auf der Fernbedienung wird die Stummschaltung aufgehoben, und die Wiedergabe erfolgt mit dem zuvor eingestellten Wiedergabepegel.

Versetzen Sie den Verstärker in den Standby-Modus

Bevor Sie das verbundene Bluetooth®-Gerät ausschalten, versetzen Sie den Verstärker mithilfe der ⏻/I-Taste am AI-301DA oder auf der Fernbedienung in den Standby-Modus.

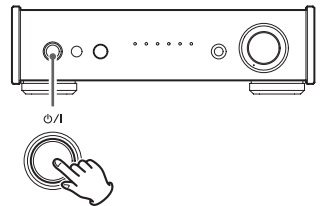

Treiberinstallation auf einem Computer

Bei Verwendung von Mac OS X

Der AI-301DA kann mit folgenden Mac Betriebssystemen verwendet werden:

Mac OS X 10.6.4 oder neuer (Snow Leopard)

OS X Lion 10.7

OS X Mountain Lion 10.8

OS X Mavericks 10.9

(ab März 2014)

- Der AI-301DA benötigt lediglich die Standardtreiber des Betriebssystems, das Installieren zusätzlicher Treiber ist nicht erforderlich.

Bei Verwendung von Windows OS Installieren des Treibers auf dem Computer

Um Audiodateien eines Windows-Computers empfangen und wiedergeben zu können, muss vorher der erforderliche Treiber auf dem Computer installiert werden. Laden Sie den Treiber für den AI-301DA von der globalen TEAC-Website herunter:

<http://teac-global.com/>

Der AI-301DA kann mit folgenden Windows Betriebssystemen verwendet werden:

Windows XP (32-Bit)

Windows Vista (32/64-Bit)

Windows 7 (32/64-Bit)

Windows 8 (32/64-Bit)

Windows 8.1 (32/64-Bit)

Für andere Betriebssysteme kann die einwandfreie Funktion nicht zugesagt werden.

ACHTUNG

Installieren Sie die benötigte Treibersoftware, bevor Sie den Computer mithilfe eines handelsüblichen USB-Kabels mit dem AI-301DA verbinden.

Wird der AI-301DA, ohne vorherige Treiberinstallation auf dem Computer, mit diesem Computer verbunden, ist ordnungsgemäßer Betrieb nicht möglich. Darüber hinaus kann hierdurch das korrekte Installieren des Treibers unmöglich werden. Falls der Computer unter Windows XP betrieben wird, verlangsamen sich System- und Programmabläufe spürbar, so dass ein Neustart erforderlich wird.

Hinweise zur Treiberinstallation finden Sie auf der „Downloads“-Seite der globalen TEAC-Website (<http://teac-global.com/>).

Abhängig von der jeweiligen Hard-/Software-Kombination, ist einwandfreier Betrieb auch bei Verwendung eines der oben genannten Betriebssysteme gegebenenfalls nicht möglich.

Audiodateien eines Computers wiedergeben (2)

Hinweise zum Übertragungsmodus

Der AI-301DA stellt eine Verbindung im High-Speed Asynchronmodus her.

Die übertragenen PCM-Abtastraten sind: 44.1 kHz, 48 kHz, 88.2 kHz, 96 kHz, 176.4 kHz sowie 192 kHz.

2.8 MHz und 5.6 MHz DSD werden ebenfalls unterstützt.

Bei korrekter Verbindung kann am Computer „TEAC USB AUDIO DEVICE“ als Audioausgang ausgewählt werden.

Im Asynchronmodus werden die vom Computer empfangenen Audiodaten zur internen Clock-Basis des AI-301DA synchronisiert und verarbeitet, wodurch der bei der Datenübertragung auftretende Jitter-Effekt nachhaltig reduziert wird.

Herunterladen der TEAC HR Audio Player-Applikation

Falls erforderlich, kann die kostenlose TEAC HR Audio Player-Applikation, die DSD-Dateiwiedergabe unterstützt, von der globalen TEAC-Website heruntergeladen werden (Versionen für Mac und Windows sind verfügbar).

<http://teac-global.com/>

Wiedergeben von Audiodateien eines Computers

1 Stellen Sie eine USB-Verbindung zwischen AI-301DA und Computer her.

- Bei Verwendung eines Windows-Rechners muss der erforderliche Treiber bereits darauf installiert sein (siehe Seite 23).
- Verwenden Sie ein USB-Kabel mit kompatiblen Steckern.

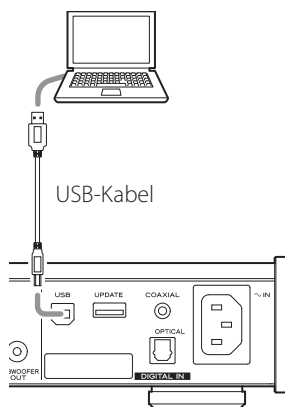

2 Schalten Sie den Computer ein.

- Vergewissern Sie sich, dass der Computer ordnungsgemäß gestartet wurde.

3 Betätigen Sie zum Einschalten des AI-301DA die Standby/on-Taste (⏻/⏻).

4 Betätigen Sie zum Auswählen von „USB“ wiederholt die SOURCE-Taste.

5 Starten Sie am Computer die Wiedergabe einer Audiodatei.

Beste Klangqualität wird erzielt, indem der Ausgangspegel des Computers auf den Maximalwert eingestellt und die Wiedergabelautstärke mithilfe des VOLUME-Reglers am AI-301DA geregelt wird.

- Bei Verwendung der TEAC HR Audio Player-Applikation kann der Pegel nicht am Computer geregelt werden.

Reduzieren Sie den Wiedergabepegel des AI-301DA vor dem Starten der Wiedergabe auf den Minimalwert und erhöhen Sie ihn anschließend langsam.

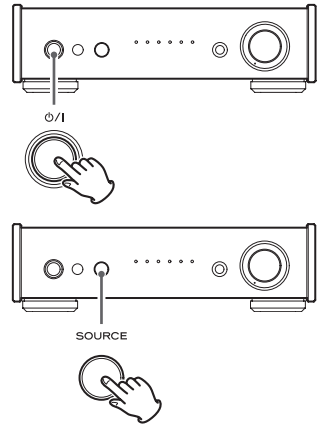

- Computer und AI-301DA können sich nicht gegenseitig steuern.

- Vermeiden Sie die Durchführung folgender Maßnahmen während der Wiedergabe einer Audiodatei via USB, da hierdurch Fehlfunktionen des Computers verursacht werden. Die Wiedergabesoftware sollte grundsätzlich beendet werden, bevor eine der folgenden Maßnahmen durchgeführt wird:

- Trennen der USB-Verbindung
- Ausschalten des AI-301DA
- Wechsel der Signalquelle

- Bei Wiedergabe einer Audiodatei via USB werden Signaltöne des Computers ebenfalls übertragen. Korrigieren Sie die Systemeinstellungen des Computers, um dies zu verhindern.

- Audiodateien werden möglicherweise nicht einwandfrei wiedergegeben, wenn die Verbindung zwischen AI-301DA und Computer hergestellt oder „USB“ als Signalquelle ausgewählt wird, nachdem die Wiedergabesoftware bereits gestartet wurde. Starten Sie in diesem Fall das Programm oder den Computer neu.

Hilfe bei Funktionsstörungen

Falls Funktionsstörungen auftreten sollten, versuchen Sie bitte, anhand folgender Hinweise, selbst Abhilfe zu schaffen, bevor Sie den Service kontaktieren. Sollte der AI-301DA dennoch nicht einwandfrei funktionieren, kontaktieren Sie den Händler, bei dem Sie ihn erworben haben.

Allgemein

Keine Spannung

Überprüfen Sie die Verbindung zwischen Netzkabel und Wandsteckdose. Falls die verwendete Steckdose schaltbar ist, stellen Sie sicher, dass sie eingeschaltet ist.

Testen Sie, ob die verwendete Steckdose Spannung liefert, indem Sie ein anderes Gerät oder eine Lampe daran anschließen.

Alle Anzeigen auf der Frontseite blinken.

Die Schutzschaltung wurde aktiviert, da zu einem Lautsprecherausgang eine sehr hohe Stromstärke geflossen ist. Schalten Sie den AI-301DA aus und überprüfen Sie, ob an den Lautsprecherausgängen ein Problem vorliegt. Überprüfen Sie außerdem die Lautsprecherkabel und -systeme.

Verbindung zum Computer

Der AI-301DA wird vom Computer nicht erkannt.

Der AI-301DA kann via USB mit Computern verbunden und verwendet werden, die mit einem der folgenden Betriebssysteme betrieben werden:

Microsoft Windows

Windows XP (32-Bit), Windows Vista, Windows 7, Windows 8, Windows 8.1

- Bei Verwendung eines Windows-Rechners muss zuerst der erforderliche Treiber darauf installiert werden (siehe Seite 23).

Mac OS X

Mac OS X 10.6.4 oder neuer (Snow Leopard)

OS X Lion 10.7

OS X Mountain Lion 10.8

OS X Mavericks 10.9

Für andere Betriebssysteme kann die einwandfreie Funktion nicht zugesagt werden.

Rauschen

Das Starten anderer Programme kann die Wiedergabe einer Audiodatei unterbrechen oder Störgeräusche verursachen. Starten Sie während der Wiedergabe keine anderen Applikationen.

Audiodateien können nicht wiedergegeben werden.

Verbinden Sie den AI-301DA mit dem Computer und wählen Sie als Signalquelle „USB“ aus, bevor Sie die Wiedergabesoftware starten.

Wird die Verbindung nach dem Anwendungsstart hergestellt oder „USB“ ausgewählt, werden die Audiodaten möglicherweise nicht einwandfrei wiedergegeben.

Da der AI-301DA eine Mikroprozessorsteuerung besitzt, können Störspannungen und Interferenzen Fehlfunktionen verursachen, die ein Reset möglicherweise beheben kann. Ziehen Sie hierzu den Netzstecker und warten Sie eine Weile, bevor Sie ihn wieder anschließen und den AI-301DA erneut in Betrieb nehmen.

Technische Daten

Verstärkerteil

Maximale Ausgangsleistung	
20 W + 20 W (JEITA 10 %, 1 kHz, 8 Ω)	
40 W + 40 W (JEITA 10 %, 1 kHz, 4 Ω)	
Nennleistung	
15 W + 15 W (JEITA 1 %, 1 kHz, 8 Ω)	
28 W + 28 W (JEITA 1 %, 1 kHz, 4 Ω)	
Verzerrung (T.H.D.)	0,01 % (1 kHz, 8 Ω , 1 W)
Rauschabstand (S/N)	
LINE IN 95 dB (IHF-A/LPF 20 kHz 1 kHz	
2 V Eingangsspannung)	
Frequenzgang2 Hz – 100 kHz (–5 dB)

Digitale Audioeingänge

Koaxialbuchse (75 Ω) × 10.5 Vp-p
Optischer Anschluss × 1	–24.0 bis –14.5 dBm Spitze
USB-Port (Typ B) AnschlussUSB 2.0
Unterstützte Abtastraten (PCM)	32/44.1/48/88.2/96/176.4/192 kHz
(Bei Verwendung des optischen Digitaleingangs	
beträgt die maximale Abtastrate 96 kHz)	
Unterstützte Bitlänge 16/24 Bits
Unterstützte Abtastraten (DSD) 2.8/5.6 MHz
(nur bei Verwendung des USB-Eingangs)	

Bluetooth®

Bluetooth®-Version V2.1+EDR
Ausgang Class 2
Unterstützte Profile A2DP, AVRCP

Kopfhörerausgang

Nennausgangsleistung	100 mW + 100 mW (32 Ω , 1 kHz)
Verzerrung (T.H.D.)0,005%

Allgemein

Spannungsversorgung	
Model für Europa AC 230V, 50 Hz
Model für USA/Kanada AC 120V, 60 Hz
Leistungsaufnahme 38 W
Äußere Abmessungen (B × H × T)	215 × 61 × 254 mm
	(inklusive vorstehender Anbauteile)
Gewicht 2,1 kg
Betriebstemperatur + 5° C bis + 35° C
Luftfeuchtigkeit (im Betrieb) 5 % bis 85 %
	(nicht kondensierend)
Lagerungstemperatur – 20° C bis + 55° C

Mitgeliefertes Standardzubehör

Netzkabel	× 1
Fernbedienung (RC-1313)	× 1
Batterien für die Fernbedienung (AAA)	× 2
Bedienungsanleitung (dieses Dokument)	× 1

- Änderungen in Design und technischer Ausstattung vorbehalten.
- Gewichtsangaben und Abmessungen sind Näherungswerte.
- Abbildungen können geringfügig von den Produktionsmodellen abweichen.

ISTRUZIONI IMPORTANTI PER LA SICUREZZA



Precauzioni sull'uso delle batterie

L'uso improprio delle batterie può causare la rottura o la perdita di liquido con possibili incendi, lesioni o colorazione degli oggetti vicini. Si prega di leggere e osservare attentamente le seguenti precauzioni.

- Assicurarsi di inserire le batterie con il polo positivo (\oplus) e il polo negativo (\ominus) orientati nella posizione corretta.
- Utilizzare batterie dello stesso tipo. Non usare mai tipi diversi di batterie.
- Se il telecomando non verrà utilizzato per un lungo periodo (più di un mese) rimuovere le batterie per evitare fuoriuscite di liquido.
- Se si verificano perdite di liquido, pulire a fondo l'interno del vano batterie e sostituire le batterie con altre nuove.
- Non utilizzare batterie di tipi diversi da quelli specificati. Non mettere insieme batterie nuove con quelle vecchie o utilizzare diversi tipi di batterie insieme.
- Non riscaldare o smontare le batterie. Non gettare le batterie nel fuoco o nell'acqua.
- Non trasportare o conservare le batterie con altri oggetti metallici. Le batterie potrebbero cortocircuitare, causare perdite o esplodere.
- Non ricaricare mai una batteria a meno che non sia di tipo ricaricabile.

DICHIARAZIONE DI CONFORMITÀ

Noi, TEAC Audio Europe, Liegnitzer Straße 6, 82194 Gröbenzell, Germania dichiariamo sotto la nostra responsabilità, che il prodotto TEAC descritto in questo manuale è conforme ai corrispondenti standard tecnici.



- Non esporre questo apparecchio a gocce o spruzzi d'acqua.
- Non appoggiare sopra l'apparecchio oggetti contenenti acqua o liquidi di altro genere.
- Non installare questo apparecchio in uno spazio ristretto come una libreria o luoghi simili.
- L'apparecchio consuma una insignificante quantità di corrente con l'alimentazione POWER o STANDBY/ON non in posizione ON.
- Questo apparecchio deve essere collocato sufficientemente vicino alla presa di corrente affinché questa possa essere raggiunta con facilità in ogni momento.
- La spina è utilizzata come dispositivo di scollegamento e deve rimanere sempre operabile.
- I prodotti costruiti in Classe I sono dotati di un cavo di alimentazione con un polo di terra. Il cavo di un tale prodotto deve essere inserito in una presa AC con collegamento di protezione a terra.
- Se il prodotto utilizza batterie (incluso un pacco batterie o batterie installate), non dovrebbero essere esposte alla luce solare, fuoco o calore eccessivo.
- **ATTENZIONE** per i prodotti che utilizzano batterie al litio sostituibili: esiste il pericolo di esplosione se la batteria viene sostituita con una di tipo scorretto. Sostituire solo con lo stesso tipo o equivalente.
- Si deve usare cautela quando si usano auricolari o cuffie con il prodotto poiché una eccessiva pressione sonora (volume) negli auricolari o in cuffia può causare la perdita dell'udito.

La targhetta si trova sul fondo dell'unità, come illustrato di seguito.

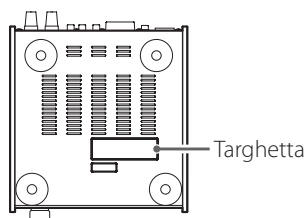

Per gli utenti europei

Smaltimento delle apparecchiature elettriche ed elettroniche

- (a) Tutte le apparecchiature elettriche ed elettroniche devono essere smaltite separatamente dai rifiuti urbani mediante impianti di raccolta designati dal governo o dalle autorità locali.
- (b) Con lo smaltimento corretto di apparecchiature elettriche ed elettroniche, si contribuisce a risparmiare preziose risorse ed evitare potenziali effetti negativi sulla salute umana e l'ambiente.
- (c) Gli impianti di smaltimento improprio di rifiuti elettrici ed elettronici possono avere gravi conseguenze sull'ambiente e sulla salute umana a causa della presenza di sostanze pericolose nelle apparecchiature.
- (d) Il simbolo RAEE (Rifiuti Apparecchiature Elettriche ed Elettroniche), che mostra un bidone con ruote barrato, indica che le apparecchiature elettriche ed elettroniche devono essere raccolte e smaltite separatamente dai rifiuti domestici.
- (e) I centri di raccolta sono disponibili per gli utenti finali. Per informazioni più dettagliate circa lo smaltimento delle vecchie apparecchiature elettriche ed elettroniche, contattare il negozio dove è stato acquistato l'apparecchio o l'autorità locale.



Smaltimento delle pile e/o accumulatori

- (a) I rifiuti di pile e/o accumulatori devono essere smaltiti separatamente dai rifiuti urbani mediante impianti di raccolta designati dal governo o dalle autorità locali.
- (b) Lo smaltimento corretto dei rifiuti di pile e/o accumulatori contribuisce a risparmiare preziose risorse ed evitare potenziali effetti negativi sulla salute umana e l'ambiente.
- (c) Lo smaltimento non corretto dei rifiuti di pile e/o accumulatori possono avere gravi conseguenze sull'ambiente e sulla salute umana a causa della presenza di sostanze pericolose in essi.
- (d) Il simbolo RAEE, che mostra un contenitore con ruote barrato, indica che le pile e/o accumulatori devono essere raccolti e smaltiti separatamente dai rifiuti domestici.
Se una pila o accumulatore contiene più dei valori specificati di piombo (Pb), mercurio (Hg) e/o di cadmio (Cd) come definito nella direttiva 2006/66/CE, i simboli chimici di questi elementi verranno indicati sotto il simbolo RAEE.
- (e) I centri di raccolta sono disponibili per gli utenti finali. Per informazioni più dettagliate circa lo smaltimento dei rifiuti di pile e/o accumulatori, contattare il negozio dove è stato acquistato l'apparecchio o l'autorità locale.



Precauzioni per le apparecchiature wireless

Modello SEE (Spazio economico europeo)

Questa apparecchiatura è conforme alle norme armonizzate della direttiva 1999/5/CE (R&TTE).

Etichettatura di conformità

Marcatura CE:



CAUTELA

Cambiamenti o modifiche non espressamente approvate dalla parte responsabile della conformità potrebbero invalidare il diritto dell'utente a utilizzare l'apparecchiatura.

CAUTELA

Le autorizzazioni di dispositivi wireless sono diverse da paese a paese. Si prega di utilizzare il prodotto solo nel paese in cui è stato acquistato.

- A seconda del paese, potrebbero esistere restrizioni sull'uso della tecnologia wireless Bluetooth.

Verificare le leggi e i regolamenti del paese o della regione in cui si desidera utilizzare l'unità prima dell'uso.

Requisiti di esposizione alle radiazioni

Questa apparecchiatura è conforme al regolamento, che è riconosciuto a livello internazionale, nel caso di esposizione umana alle onde radio generate dal trasmettitore.

Modello SEE (Spazio economico europeo)

Questa apparecchiatura è conforme EN.62311; la valutazione degli apparecchi elettronici ed elettrici in relazione ai limiti di esposizione umana ai campi elettromagnetici; la norma armonizzata della direttiva 1999/5/CE.

Note sul Bluetooth®

Quando si utilizza questa unità con un telefono cellulare o altri dispositivi Bluetooth, la distanza non dovrebbe essere superiore a circa 10 m. A seconda delle circostanze di uso, tuttavia, la distanza di trasmissione potrebbe essere inferiore.

La comunicazione wireless con dispositivi che supportano la tecnologia senza fili Bluetooth non è garantita.

Per determinare la compatibilità tra questa unità e un altro dispositivo che supporti la tecnologia senza fili Bluetooth, fare riferimento al manuale di funzionamento di tale dispositivo o contattare il negozio dove è stato acquistato.

Uso del sito TEAC Global

È possibile scaricare i driver dedicati necessari per questa unità dal sito TEAC Global Site: <http://teac-global.com/>

- 1) Aprire il sito TEAC Global.
- 2) Nella sezione TEAC Downloads, selezionare la lingua desiderata per aprire la pagina di download per la propria lingua.

NOTA

Se la lingua desiderata non viene visualizzata, fare clic su Other Languages.

- 3) Fare clic sul nome del prodotto nella sezione "Products" per gli utenti in Europa o "Search by Model Name" per gli utenti in Nord America o in aree diverse da quelle di cui sopra per aprire la pagina Download per quel prodotto.
- 4) Selezionare e scaricare i driver dedicati necessari.

Contenuto della confezione

Se uno dei seguenti articoli è mancante o danneggiato, contattare il rivenditore (indicato sul retro di copertina).

Cavo di alimentazione × 1

Telecomando (RC-1313) × 1

Batterie per il telecomando (AAA) × 2

Manuale di istruzioni (questo documento)

× 1

- **Vedere a pagina 100 per le informazioni sulla garanzia.**



CAUTELA

Posizionamento dell'unità

- Non mettere nulla sulla parte superiore dell'unità.
- Evitare di collocare l'unità alla luce solare diretta o vicino a fonti di calore, come un radiatore, stufa, camino o amplificatore. Evitare anche luoghi soggetti a vibrazioni o esposti a polvere, freddo o umidità.
- Collocare l'unità in un luogo stabile in prossimità del sistema audio che si intende usare.
- Poiché l'unità potrebbe scaldarsi durante il funzionamento, lasciare sempre uno spazio sufficiente intorno per la ventilazione. Quando si installa questa unità, lasciare un piccolo spazio (almeno 5 cm) dalle pareti e altri dispositivi al fine di permettere una buona dissipazione del calore. Nel posizionamento in un rack, per esempio, lasciare almeno 5 cm sopra e 10 cm dietro. Il mancato rispetto di queste precauzioni potrebbe causare un surriscaldamento interno e provocare incendi.
- Si può impilare l'unità con altre unità UD-301 o della serie H01. Tuttavia, se il calore dovesse causare l'attivazione del circuito di protezione con la conseguente uscita audio silenziata, collocare l'unità a distanza sufficiente dalle pareti e da altri dispositivi per migliorare la dissipazione del calore.
- Non spostare l'unità durante l'uso.
- La tensione fornita all'unità deve corrispondere alla tensione stampata sul pannello posteriore. Se si è in dubbio riguardo a ciò, rivolgersi a un elettricista.
- Non aprire il corpo dell'apparecchio in quanto ciò potrebbe causare danni ai circuiti o provocare scosse elettriche. Se un oggetto estraneo dovesse entrare nell'unità, contattare il rivenditore.
- Rimuovere il cavo di alimentazione dalla presa a muro, tirando sempre la spina, mai il cavo.

- Se un televisore è acceso mentre l'unità è accesa, può apparire sullo schermo del televisore dell'elettricità statica a seconda delle caratteristiche del segnale di trasmissione TV. Questo non è un malfunzionamento dell'unità né del televisore. In questo caso, mettere l'unità in standby.

Manutenzione

Se la superficie dell'unità si sporca, pulirla con un panno morbido e asciutto. Se l'unità è molto sporca, inumidire leggermente un panno morbido con un detergente neutro diluito e strizzare completamente il liquido in eccesso prima di utilizzare il panno per pulire l'unità.



Per motivi di sicurezza, scollegare il cavo di alimentazione dalla presa prima di pulire.

- Non spruzzare liquidi direttamente sull'unità.
- Non usare alcol o solventi in quanto potrebbero danneggiare la superficie dell'unità.
- Evitare che materiali in gomma o plastica restino a contatto con questo prodotto per lunghi periodi di tempo, perché potrebbero danneggiare il mobile.

Il telecomando in dotazione consente di operare con questa unità a distanza.

Puntare il telecomando verso il sensore remoto dell'unità principale da una distanza di 5 metri o meno.

- Il controllo remoto potrebbe non essere possibile se ci sono ostacoli davanti l'unità.
- Se la luce solare diretta o una forte illuminazione artificiale colpisce il sensore remoto, il telecomando potrebbe non funzionare. Nel caso, spostare l'unità in un'altra posizione.
- Se il telecomando viene utilizzato in prossimità di altri apparecchi che generano raggi infrarossi o se un altro dispositivo di controllo remoto tramite raggi infrarossi viene utilizzato vicino all'unità, potrebbe funzionare in modo non corretto. Inoltre, anche l'altro dispositivo potrebbe funzionare in modo non corretto.

Installazione delle batterie

- 1 Togliere il coperchio del vano batteria.**

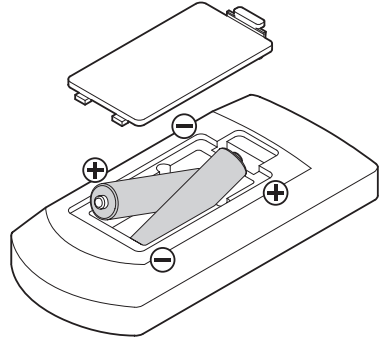

- 2 Inserire due batterie AAA a secco (R03, UM-4). Assicurarsi che le batterie siano inserite con i loro poli positivo ⊕ e negativo ⊖ orientati correttamente.**

- 3 Chiudere il coperchio.**

Sostituzione delle batterie

Se la portata effettiva del telecomando diminuisce, le batterie sono esaurite. In questo caso, sostituire entrambe le pile con altre nuove.

Per informazioni dettagliate sulla raccolta delle pile, si prega di contattare l'autorità locale, il servizio di smaltimento dei rifiuti o il punto vendita dove sono state acquistate.

Panoramica del pannello frontale (AI-301DA)

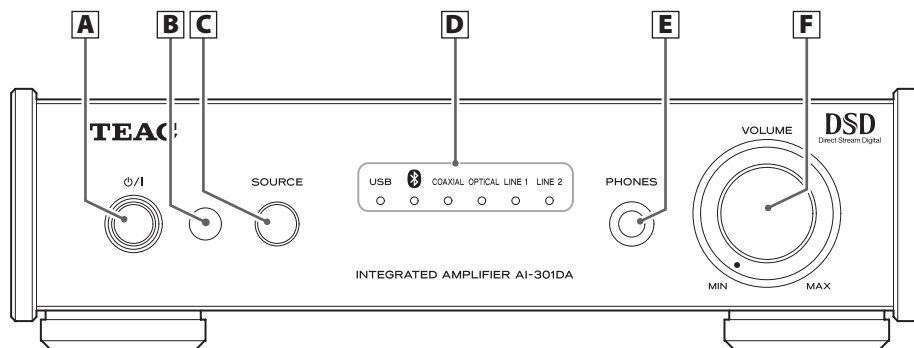

A Pulsante Standby/on (⏻/I)

Premere questo pulsante per accendere l'unità e metterla in standby. L'indicatore si illumina in blu quando l'unità è accesa.

Quando questa unità è in modalità standby, consuma ancora un po' di corrente, che è il motivo per cui viene usato il termine "standby" o "modalità standby" al posto di "spento".

B Sensore del telecomando

Riceve i segnali dal telecomando. Quando si utilizza il telecomando, puntarlo verso il sensore.

C Pulsante SOURCE

Ogni volta che si preme questo pulsante, la sorgente cambia.

D Indicatori delle sorgenti di ingresso

L'indicatore della sorgente selezionata si illumina.

Questi indicatori lampeggiano quando il segnale non è un segnale audio digitale o è un segnale audio digitale in un formato diverso da PCM o DSD (come Dolby Digital, DTS o AAC) (gli indicatori LINE 1 e LINE 2 non lampeggiano).

E Presa PHONES

Collegare a questa presa una spina stereo da 6,5 millimetri (1/4") di una cuffia.

F Manopola VOLUME

Usare questa manopola per regolare il volume. Per aumentare il volume, ruotare la manopola in senso orario. Per diminuire il volume, ruotare la manopola in senso antiorario.

Collegamento dei diffusori

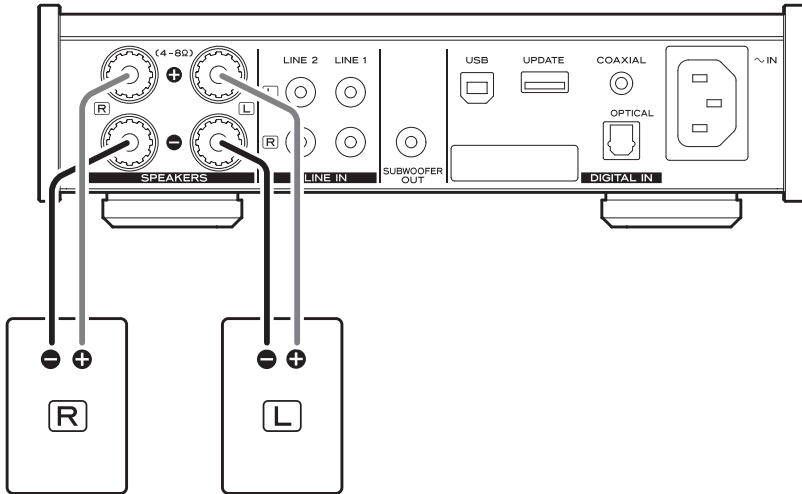

PRECAUZIONI prima del collegamento

- Collegare la spina del cavo di alimentazione alla presa a muro solo dopo che tutti gli altri collegamenti sono stati completati.
- Leggere le istruzioni di ogni dispositivo che si intende utilizzare con questa unità.

Cautela

- Controllare l'impedenza degli altoparlanti. Collegare altoparlanti con un'impedenza compresa tra 4 ohm e 8 ohm.
- I terminali rossi dei diffusori sono positivi (+) e i terminali dei diffusori neri sono negativi (-).
- In generale, il filo + del cavo dell'altoparlante è contrassegnato per distinguerlo dal filo - del cavo. Collegare il conduttore contrassegnato al terminale rosso (+) e il filo non contrassegnato al terminale nero (-).
- Le porzioni metalliche dei due fili separati non devono toccare. Se toccano potrebbe verificarsi un corto circuito. I fili in corto possono creare pericolo di incendio o guasti alle apparecchiature.
- Assicurarsi di inserire ciascun spinotto in modo sicuro. Per prevenire ronzii e rumori, evitare di aggrovigliare i cavi con il cavo di alimentazione AC o altri cavi.

Come collegare gli altoparlanti

1 Ruotare il tappo del terminale in senso antiorario per allentarlo. I tappi dei terminali dei diffusori non possono essere completamente rimossi dall'unità.

2 Inserire il filo nel morsetto e ruotare il tappo del terminale in senso orario per serrarlo:

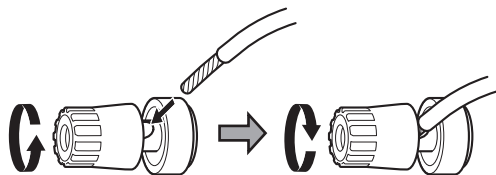

- Assicurarsi che nessuna parte dell'isolamento del conduttore sia inserita nel terminale e solo il cavo nudo stia a contatto del terminale.

3 Verificare che il cavo sia fissato saldamente tirando delicatamente il cavo.

Uso di connettori a banana

È inoltre possibile effettuare le connessioni con connettori a banana disponibili in commercio. In primo luogo, collegare le spine a banana ai cavi degli altoparlanti e poi collegare le spine ai morsetti.

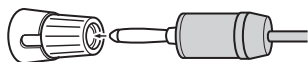

- Tenere i tappi avvitati quando in uso.
- Leggere attentamente le istruzioni per i connettori a banana che si sta utilizzando.

Nota sull'uso in Europa

In conformità con le normative di sicurezza europee, il collegamento di connettori a banana ai terminali dei diffusori non è consentito sui modelli europei. I fori in cui potrebbero essere inseriti i connettori a banana sono stati coperti con cappucci neri. Collegare altoparlanti usando fili scoperti o forcelle. Se un cappuccio nero dovesse venire a mancare dal terminale, è necessario riportarlo allo stato originale.

Collegamenti



Dopo aver completato tutti i collegamenti, collegare la spina del cavo di alimentazione alla presa di corrente.

- Leggere le istruzioni di ogni dispositivo che si intende utilizzare con questa unità.
- Per evitare ronzii e rumori, non aggrovigliare i cavi di collegamento.
- Assicurarsi di collegare ogni spinotto in modo sicuro.

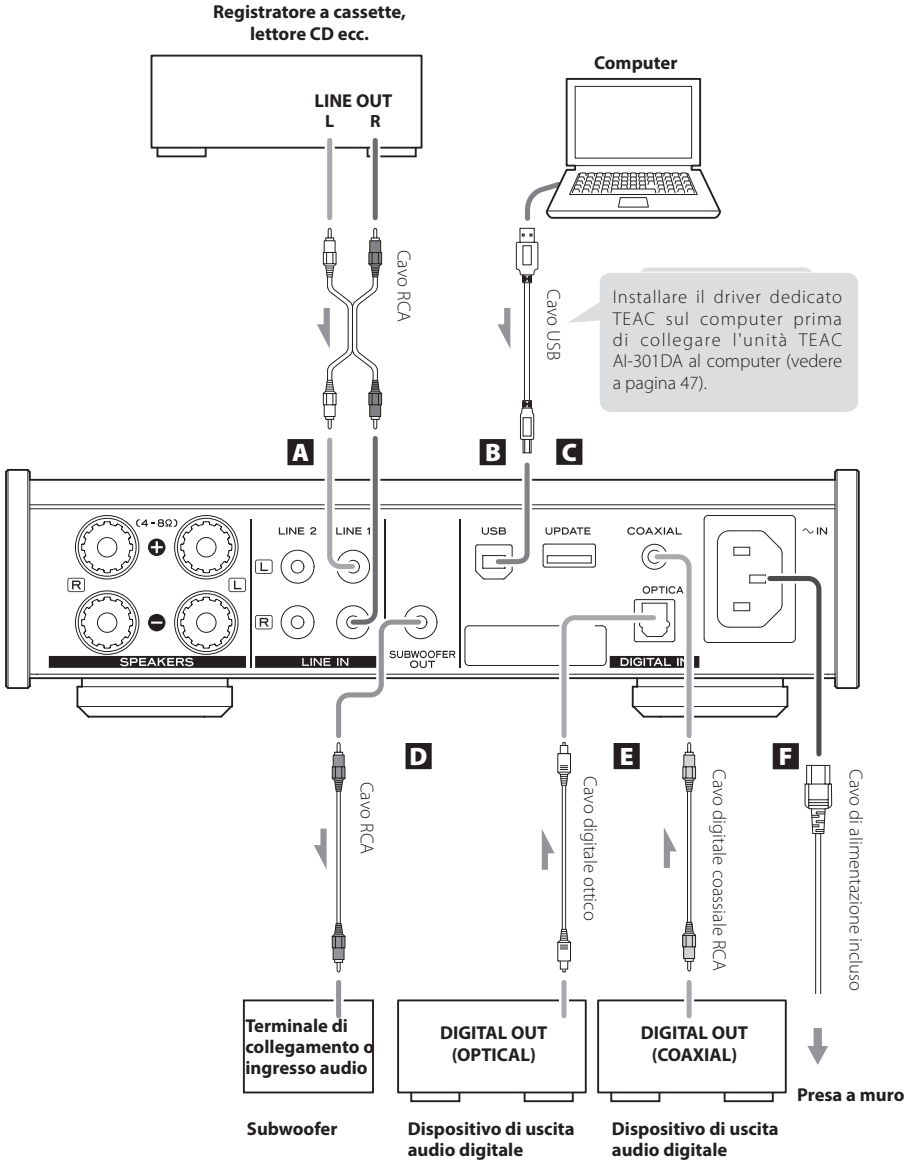

A Prese di ingresso audio analogico (LINE 1, LINE 2)

Usare le prese per l'ingresso di segnali audio analogici a 2 canali. Collegare un dispositivo di uscita audio come un lettore di audiocassette o CD utilizzando cavi RCA disponibili in commercio.

Collegare la presa R di questa unità alla presa destra (R) del dispositivo di uscita audio e la presa L di questa unità alla presa sinistra (L) del dispositivo di uscita audio.

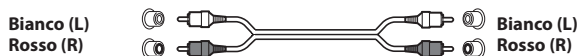

B Porta di ingresso USB

Collegare alla porta USB di un computer all'ingresso audio digitale da esso. Usare un cavo USB disponibile in commercio.

- Installare il driver dedicato TEAC sul computer prima di collegare l'unità (vedere a pagina 47).

C Connettore di manutenzione

Questo connettore è solo per uso manutenzione. Salvo diversa indicazione dal nostro servizio, non collegare nulla a questo connettore.

D Presa SUBWOOFER OUT

Se si desidera utilizzare un subwoofer, collegarlo a questo terminale.

- La manopola VOLUME dell'unità controlla il livello di uscita.

D Connettori di ingresso audio DIGITAL IN (COAXIAL, OPTICAL)

Ingresso audio digitale. Collegare ai connettori di uscita audio digitali di dispositivi di uscita audio digitale.

COAXIAL: cavo digitale coassiale RCA

OPTICAL: cavo digitale ottico (TOS)

F Connettore del cavo di alimentazione (~IN)

Collegare il cavo di alimentazione alla presa del cavo di alimentazione.

Dopo che tutti gli altri collegamenti sono stati completati, collegare il connettore del cavo di alimentazione a una presa a muro.



Non usare un cavo di alimentazione diverso da quello fornito con questa unità. L'utilizzo di altri cavi di alimentazione potrebbe provocare incendi o scosse elettriche. Scollegare il cavo di alimentazione quando si prevede di non utilizzare l'unità per diverse settimane.

Panoramica del telecomando

a Pulsante MUTE

Premere questo pulsante per disattivare temporaneamente l'audio.

Per ripristinare l'audio, premerlo nuovamente.

b Pulsante Standby/on (⏻/⏻)

Premere questo pulsante per accendere l'unità e metterla in standby.

c Pulsanti di selezione dell'ingresso

Usare questi pulsanti per selezionare la sorgente di riproduzione.

d Pulsanti VOLUME (-/+)

Usare questi pulsanti per regolare il volume.

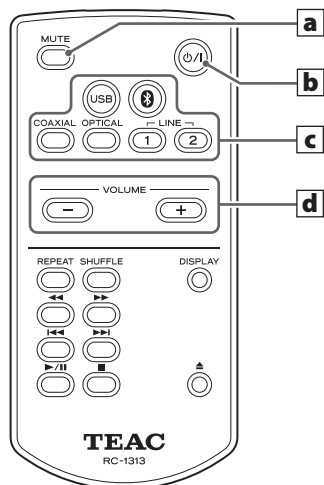

È possibile controllare sia questo AI-301DA che un PD-H01 utilizzando il telecomando RC-1313.

In questo documento vengono spiegati solo i pulsanti utilizzati per l'AI-301DA.

Riproduzione

- 1 Premere il pulsante Standby/on (⏻/⏻) per accendere l'unità.**

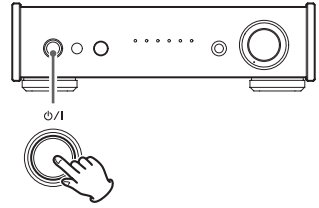

- 2 Premere ripetutamente il pulsante SOURCE per selezionare una sorgente.**

Ogni volta che si preme il pulsante SOURCE la sorgente cambia come segue:



L'indicatore della sorgente selezionata si illumina.

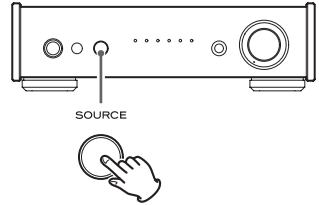

- Gli indicatori della sorgente lampeggiano quando il segnale di ingresso è un segnale audio digitale in un formato diverso da PCM o DSD (come Dolby Digital, DTS o AAC). Nel caso, verificare se il dispositivo di uscita audio digitale collegato ha una impostazione per il formato digitale "PCM". Consultare il manuale di funzionamento di quel dispositivo per effettuare questa impostazione.
- Quando si usa questa unità con un computer Windows, prima di impostare questa unità su USB e riprodurre i file audio sul computer, è necessario installare il driver dedicato sul computer (vedere a pagina 47).

- 3 Avviare la riproduzione sul dispositivo sorgente collegato.**

Fare riferimento al manuale di istruzioni del dispositivo di riproduzione che si sta utilizzando.

- 4 Regolare il volume.**

Ruotare la manopola VOLUME oppure utilizzare i pulsanti VOLUME del telecomando per regolare il volume a un livello appropriato.

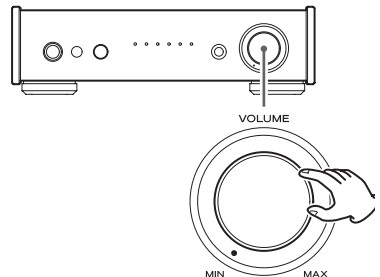

Bluetooth (1)

1 Premere il pulsante Standby/on (⏻/I) per accendere l'unità.

- È possibile utilizzare anche il pulsante Standby/on (⏻/I) del telecomando.

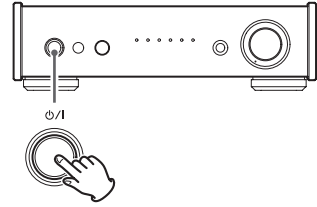

2 Premere una o più volte il pulsante SOURCE per selezionare Bluetooth (📶).

Questo imposta la sorgente Bluetooth.

- L'unità può associare e collegare altri dispositivi Bluetooth e il suo indicatore Bluetooth lampeggia.
- L'unità mantiene la stessa sorgente, anche quando è in Standby. Quindi, questo passaggio può essere saltato se l'unità è già stato in modalità Bluetooth quando viene messa in standby.

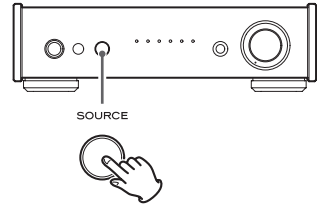

3 Associare o connettere un altro dispositivo Bluetooth.

Associazione con un altro dispositivo Bluetooth

L'associazione di questa unità con un altro dispositivo Bluetooth è necessaria la prima volta che la si collega con quel dispositivo Bluetooth.

Per preparare questa unità all'associazione, metterla in modalità Bluetooth e premere il pulsante SOURCE per almeno 3 secondi. Quando questa unità è pronta per l'associazione, il suo indicatore 📶 lampeggia rapidamente.

Dopo aver preparato questa unità, effettuare l'associazione con l'altro dispositivo Bluetooth.

Se l'associazione è già stata completata, seguire le istruzioni in "Collegamento di un dispositivo Bluetooth già associato" a pagina 44.

Nella pagina seguente, vengono descritti esempi di collegamento con smartphone come dispositivi Bluetooth. Per i dettagli, consultare il manuale di istruzioni del dispositivo Bluetooth che si sta utilizzando.

Collegamento di un dispositivo Bluetooth già associato

Quando la sorgente di ingresso di questa unità è impostata su "Bluetooth" e l'altro dispositivo Bluetooth viene attivato, la funzione Bluetooth sarà attiva e i dispositivi si collegheranno automaticamente. Se non si collegano automaticamente, è possibile collegarli manualmente, come illustrato nei seguenti esempi con smartphone.

- Se viene visualizzata sullo schermo del dispositivo Bluetooth la richiesta di un codice di accesso, immettere "0000" (quattro zeri).
- Quando questa unità e l'altro dispositivo Bluetooth sono collegati, l'indicatore Bluetooth smette di lampeggiare e rimane acceso.
- Durante l'associazione o il collegamento con un altro dispositivo Bluetooth, la distanza tra i dispositivi dovrebbe essere di pochi metri. Se sono troppo distanti, l'associazione e la connessione potrebbero diventare impossibili.
- Se l'indicatore Bluetooth di questa unità continua a lampeggiare per 10 minuti, entrerà automaticamente in modalità standby. Per utilizzare di nuovo l'unità, è necessario premere il pulsante  per accenderla.
- Quando si seleziona l'ingresso Bluetooth di questa unità, il dispositivo Bluetooth che è stato collegato per ultimo verrà collegato di nuovo automaticamente. Se si desidera collegare un dispositivo Bluetooth diverso, effettuare l'associazione a tale dispositivo.

NOTA

Indipendentemente dallo stato di connessione di questa unità e l'altro dispositivo Bluetooth, se l'indicatore Bluetooth continua a lampeggiare per un lungo periodo, riavviare sia l'unità che l'altro dispositivo e poi ricollegarli.

4 Avviare la riproduzione sull'altro dispositivo Bluetooth.

- Verificare il volume dell'altro dispositivo Bluetooth. Se non si alza il volume del dispositivo di riproduzione, nessun suono potrebbe essere trasmesso dall'unità.

5 Ruotare la manopola VOLUME per regolare il volume.

- È possibile fare questo anche con i pulsanti VOLUME del telecomando.
- A seconda del dispositivo Bluetooth collegato, potrebbe non essere possibile regolare il volume. Per i dettagli, consultare il manuale di funzionamento di tale dispositivo Bluetooth.

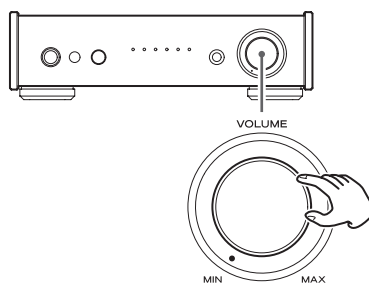

Selezione dei brani

Selezione del brano precedente

Premere il pulsante ◀◀ dell'unità principale o un controllo analogo sul dispositivo Bluetooth.

Selezione del brano successivo

Premere il pulsante ▶▶ dell'unità principale o un controllo analogo sul dispositivo Bluetooth.

Mettere in pausa la riproduzione

Premere il pulsante pausa o un controllo analogo sul dispositivo Bluetooth

Silenziamento della riproduzione

Se si desidera disattivare temporaneamente il volume di questa unità, premere il pulsante MUTE del telecomando.

Premere di nuovo il pulsante MUTE del telecomando per tornare al livello di volume precedente.

Mettere l'unità in modalità standby.

Premere il pulsante ⏻/I dell'unità principale o del telecomando per mettere l'unità in modalità standby prima di spegnere il dispositivo Bluetooth.

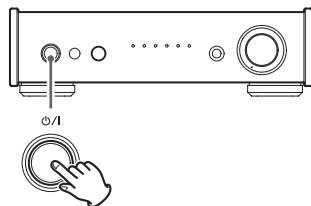

Installazione del driver su un computer

Quando si utilizza Mac OS X

Questa unità può essere utilizzata con i seguenti sistemi operativi Mac.

Mac OS X 10.6.4 o versioni successive (Snow Leopard)

OS X Lion 10.7

OS X Mountain Lion 10.8

OS X Mavericks 10.9 (da marzo 2014)

- Questa unità funzionerà con il driver standard del sistema operativo, quindi non è necessario installare un driver speciale.

Quando si utilizza Windows Installare il driver sul computer

Al fine di riprodurre file audio memorizzati su un computer Windows attraverso questa unità, è necessario installare prima un driver dedicato sul computer. Scaricare il driver dedicato dal sito TEAC Global:

<http://teac-global.com/>

Questa unità può essere utilizzata con i seguenti sistemi operativi Windows.

Windows XP (32 bit)

Windows Vista (32/64 bit)

Windows 7 (32/64 bit)

Windows 8 (32/64 bit)

Windows 8.1 (32/64 bit)

Il funzionamento con altri sistemi operativi non è garantito.

CAUTELE

Installare il driver dedicato prima di collegare il computer a questa unità utilizzando un cavo USB.

Se il computer viene collegato all'unità prima di installare il driver, non sarà possibile un funzionamento corretto. Inoltre, dopo aver fatto questo, l'installazione del driver appropriato potrebbe non essere possibile. Inoltre, se si utilizza Windows XP, il computer potrebbe funzionare più lentamente e richiedere il riavvio.

Per le istruzioni sulle procedure di installazione dei driver, si prega di accedere alla pagina di download del sito TEAC Global (<http://teac-global.com/>).

A seconda della combinazione di hardware e software, potrebbe non essere possibile un funzionamento corretto anche con i sistemi operativi indicati sopra.

Riproduzione di musica su un computer (2)

Circa la modalità di trasmissione

Questa unità si collega utilizzando la modalità asincrona ad alta velocità.

Le frequenze di campionamento PCM trasmissibili sono 44.1 kHz, 48 kHz, 88.2 kHz, 96 kHz, 176.4 kHz and 192 kHz.

Sono supportate anche 2.8 MHz e 5.6 MHz DSD.

Quando è collegata correttamente, si è in grado di selezionare "TEAC USB AUDIO DEVICE" come uscita audio dal computer.

In modalità asincrona, i dati audio inviati dal computer sono trattati con il clock di questa unità, riducendo il jitter di trasmissione dei dati.

Scaricare l'applicazione TEAC HR Audio Player

Se necessario, si può scaricare l'applicazione TEAC HR Audio Player, che supporta la riproduzione di file DSD, dal sito TEAC Global (sono disponibili entrambe le versioni Mac e Windows).

<http://teac-global.com/>

Riproduzione di file audio da un computer

1 Collegare questa unità al computer tramite un cavo USB.

- Per usare un computer Windows, è necessario installare prima il driver dedicato (vedi a pagina 47).
- Usare un cavo con un connettore che corrisponde a quello di questa unità.

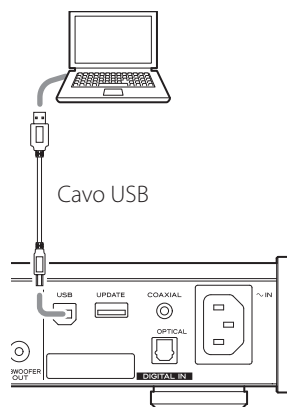

2 Accendere il computer.

- Verificare che il computer sia avviato correttamente.

3 Premere il pulsante Standby/on (⏻/⏻) per accendere l'unità.

4 Premere il pulsante SOURCE per selezionare "USB".

5 Avviare la riproduzione di un file audio sul computer.

Se è possibile regolare il volume dal computer, impostarlo al suo livello massimo e utilizzare la manopola VOLUME di questa unità per regolare il livello per una migliore qualità audio.

- Se si utilizza TEAC HR Audio Player Application, il volume non può essere regolato dal computer.

Ruotare la manopola VOLUME di questa unità su MIN prima di avviare la riproduzione. Poi, ruotarla a poco a poco.

- Il computer e questa unità non possono controllarsi a vicenda.

- Non effettuare una delle seguenti operazioni durante la riproduzione di un file audio via USB. Ciò potrebbe causare funzionamenti non corretti del computer. Chiudere sempre il software di riproduzione musicale prima di effettuare una qualsiasi delle seguenti operazioni.

- Scollegare il cavo USB ● Spegnerne questa unità ● Modificare la selezione dell'ingresso corrente

- Quando si riproduce un file audio via USB, saranno emessi anche i suoni del computer. Se non si desidera ascoltare questi suoni, effettuare le impostazioni appropriate sul computer per disattivarli.

- Se si collega questa unità al computer oppure si imposta l'ingresso di questa unità su "USB" dopo aver avviato il software di riproduzione di musica, i file musicali potrebbero non essere riprodotti correttamente. In questo caso, riavviare il software di riproduzione musicale o riavviare il computer.

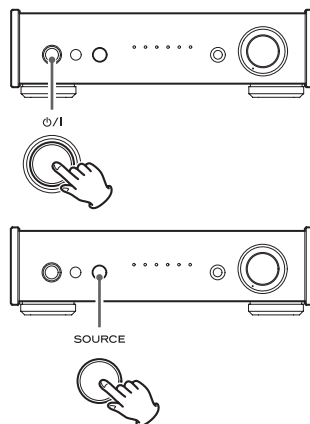

Risoluzione dei problemi

Se si verificano problemi con l'unità, si prega di leggere questa pagina prima di richiedere la riparazione. Se i problemi persistono, contattare il rivenditore presso il quale è stato acquistato il prodotto.

Generali	Nessuna alimentazione.	Controllare il collegamento alla sorgente di alimentazione AC. Se la sorgente è una presa con interruttore, verificare che l'interruttore sia acceso. Verificare che l'alimentazione venga fornita dalla presa di corrente collegando un altro dispositivo, per esempio una lampada o un ventilatore.
	Tutti gli indicatori sul pannello frontale lampeggiano.	Il circuito di protezione è entrato in funzione perché un eccesso di corrente è presente su un connettore di uscita del diffusore. Spegnerne l'unità e verificare eventuali errori di connessione sui connettori di uscita dei diffusori. Inoltre, verificare eventuali collegamenti errati fra i cavi e i relativi diffusori.
Collegamento al computer	Questa unità non viene riconosciuta dal computer.	Questa unità può essere collegata via USB e usata con uno dei seguenti sistemi operativi. Microsoft Windows Windows XP (32 bit), Windows Vista, Windows 7, Windows 8, Windows 8.1 <ul style="list-style-type: none">● Quando si utilizza un computer Windows, deve essere installato un driver dedicato (vedi pagina 47). Mac OS X Mac OS X 10.6.4 o versioni successive (Snow Leopard) OS X Lion 10.7 OS X Mountain Lion 10.8 OS X Mavericks 10.9 L'uso di un computer che esegue un sistema operativo diverso non può essere garantito.
	È presente del rumore.	L'avvio di altre applicazioni durante la riproduzione di un file musicale può interrompere la riproduzione o causare rumori. Non avviare altre applicazioni durante la riproduzione.
	I file musicali non possono essere riprodotti.	Collegare questa unità al computer e impostare l'ingresso di questa unità su "USB" prima di lanciare il software di riproduzione musicale. Se si collega questa unità al computer o si imposta il suo ingresso su "USB" dopo il lancio del software di riproduzione, i file musicali potrebbero non venire riprodotti correttamente.

Poiché questa unità utilizza un microcontrollore, rumore e altre interferenze esterne possono causare malfunzionamenti. In questo caso, scollegare il cavo di alimentazione, attendere un po' e riaccendere per riavviare le operazioni.

Specifiche

Sezione amplificatore

Potenza massima 20 W + 20 W
(JEITA 10%, 1 kHz, 8 Ω)

40 W + 40 W (JEITA 10%, 1 kHz, 4 Ω)

Potenza nominale 15 W + 15 W
(JEITA 1%, 1 kHz, 8 Ω)

28 W + 28 W (JEITA 1%, 1 kHz, 4 Ω)

Distorsione armonica totale..... 0,01%
(1 kHz, 8 Ω, 1W)

Rapporto segnale-rumore

LINE IN. .95 dB (IHF-A/LPF 20kHz 1kHz 2V ingresso)

Risposta in frequenza... 2 Hz – 100 kHz (–5 dB)

Ingresso audio digitale

Presa digitale coassiale (75Ω) × 1.....0,5 Vp-p

Connettore digitale ottico × 1
da –24,0 a –14,5 dBm picco

Connettore porta USB (tipo B)USB 2.0

Frequenze di campionamento supportate
(PCM)32/44.1/48/88.2/96/176.4/192 kHz
(massimo 96kHz quando si utilizza l'ingresso
digitale ottico)

Lunghezze di bit supportate..... 16/24 bit

Frequenze di campionamento supportate
(DSD).....28/5.6 MHz
(solo quando è collegato via USB)

Bluetooth

Version Bluetooth..... V2.1+EDR

Uscita Class 2

Profili supportati..... A2DP, AVRCP

Uscita cuffia

Potenza nominale . 100 mW + 100 mW (32 Ω, 1
kHz)

Distorsione armonica totale.....0,005%

Generali

Alimentazione

Modello per l'Europa AC 230V, 50 Hz

Modello per USA/Canada... AC 120V, 60 Hz

Consumo..... 38 W

Dimensioni esterne (L x A x P)

215 × 61 × 254 mm
(sporgenze comprese)

Peso..... 2,1 kg

Temperatura di esercizio..... da +5°C a +35°C

Umidità di esercizio..... da 5% a 85%
(senza condensa)

Temperatura di stoccaggio .. da –20°C a +55°C

Accessori

Cavo di alimentazione × 1

Telecomando (RC-1313) × 1

Batterie per telecomando (AAA) × 2

Manuale di istruzioni (questo documento) × 1

- Disegno e caratteristiche tecniche soggette a modifiche senza preavviso.
- Peso e dimensioni sono approssimativi.
- Le illustrazioni possono differire leggermente dai modelli di produzione.

BELANGRIJKE VEILIGHEIDSLINSTRUCTIE



Voorzorgsmaatregelen met betrekking tot batterijen

Verkeerd gebruik van batterijen kan leiden tot scheuren of lekken met brand, letsel of verontreiniging van nabijgelegen onderdelen als gevolg. Lees de volgende voorzorgsmaatregelen en volg deze op.

- Zorg dat de batterijen met de juiste positieve (+) en negatieve (−) oriëntatie worden geplaatst.
- Gebruik batterijen van hetzelfde type. Gebruik nooit verschillende typen batterijen door elkaar.
- Als de afstandsbediening voor langere tijd niet wordt gebruikt (meer dan een maand), verwijder dan de batterijen om lekken te voorkomen.
- Als de batterijen lekken, verwijder dan de gelekte vloeistof in het batterijvak en vervang de batterijen door nieuwe.
- Gebruik geen andere batterijen dan de aangegeven typen. Combineer geen nieuwe batterijen met oude of verschillende typen batterijen.
- Batterijen nooit verhitten of demonteren. Batterijen nooit in het vuur of in het water gooien.
- Batterijen nooit dragen of opslaan met andere metalen objecten. De batterijen kunnen hierdoor kortsluiten, lekken of exploderen.
- Laad een batterij nooit op, tenzij het een oplaadbare batterij is.

CONFORMITEITSVERKLARING

Wij, TEAC AUDIO EUROPE, Liegnitzer Straße 6, 82194 Gröbenzell, Duitsland verklaren voor eigen verantwoordelijkheid dat het TEAC product dat wordt beschreven in deze handleiding voldoet aan de betreffende technische normen.



- Stel dit apparaat niet bloot aan regen of spatten.
- Plaats geen met vloeistof gevulde voorwerpen zoals vazen op het apparaat.
- Plaats het apparaat niet in een afgesloten ruimte zoals een kast o.i.d.
- Ook uitgeschakeld neemt het apparaat een geringe stroom op wanneer de POWER of STANDBY/ON schakelaar niet op ON staat.
- Plaats het apparaat dicht genoeg bij een stopcontact om snel de stekker uit te kunnen trekken in geval van nood.
- De stekker fungeert als hoofdschakelaar en dient altijd bereikbaar te zijn.
- Producten die met een Class I constructie zijn uitgerust met een driepolige plug met massaverbinding. Het snoer van zo'n apparaat dient te worden aangesloten op een stopcontact met randaarde.
- Wanneer in het product batterijen aanwezig zijn (zoals een accu of losse batterijen) deze niet blootstellen aan zonlicht, vuur of excessieve warmte.
- **WAARSCHUWING** voor producten met verwisselbare lithium batterijen: gevaar voor explosie wanneer de batterij wordt vervangen door een verkeerd type. Uitsluitend vervangen door hetzelfde of equivalent type.
- Wees altijd voorzichtig met het afspeelniveau bij oortelefoons of hoofdtelefoons in combinatie met dit product. Excessieve geluidsdruk (volume) van oortelefoons of hoofdtelefoon kan leiden tot gehoorverlies.

Het typeplaatje bevindt zich op de onderzijde van het apparaat, zoals hieronder is aangegeven.

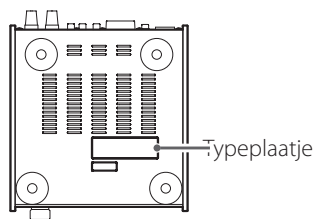

Voor Europese Gebruikers

Verwerking van elektrische en elektronische apparatuur

- (a) Alle elektrische en elektronische apparatuur dient te worden gescheiden van het normale huisvuil en te worden ingeleverd bij door de overheid daartoe aangewezen locaties.
- (b) Door elektrische en elektronische apparatuur op de juiste manier af te voeren, draagt u bij aan het juiste gebruik van grondstoffen en voorkomt u een negatief effect op ons milieu en de volksgezondheid.
- (c) Onjuiste verwerking van gebruikte elektrische en elektronische apparatuur kan het milieu en de volksgezondheid ernstig schaden door de aanwezigheid van gevaarlijke stoffen in de apparatuur.
- (d) Het symbool van Gebruikte Elektrische en Elektronische Apparatuur (WEEE), dat een klike met wieltjes voorstelt met een kruis er doorheen, geeft aan dat het apparaat niet met het huisvuil mag worden afgevoerd, maar op de daarvoor aangewezen plaats dient te worden ingeleverd.
- (e) Inlever- en verzamelplaatsen zijn voor eindgebruikers beschikbaar gesteld. Nadere informatie over het afvoeren van gebruikte elektrische en elektronische apparatuur kan uw gemeente u geven en ook de leverancier waar u de apparatuur heeft aangeschaft.



Verwerking van lege batterijen en/of accu's

- (a) Alle lege batterijen en/of accu's dienen te worden gescheiden van het normale huisvuil en te worden ingeleverd bij door de overheid daartoe aangewezen locaties.
 - (b) Door lege batterijen en/of accu's op de juiste manier af te voeren, draagt u bij aan het juiste gebruik van grondstoffen en voorkomt u een negatief effect op ons milieu en de volksgezondheid.
 - (c) Onjuiste verwerking van gebruikte batterijen en/of accu's kan het milieu en de volksgezondheid ernstig schaden door de aanwezigheid van gevaarlijke stoffen in de apparatuur.
 - (d) Het symbool van Gebruikte Elektrische en Elektronische Apparatuur (WEEE), dat een klike met wieltjes voorstelt met een kruis er doorheen, geeft aan dat batterijen en/of accu's niet met het huisvuil mogen worden afgevoerd, maar op de daarvoor aangewezen plaats dienen te worden ingeleverd.
- Wanneer een batterij of accu meer dan de gespecificeerde hoeveelheid lood (Pb), kwik (Hg) en/of cadmium (Cd) als aangegeven in de Richtlijn Batterijen (2006/66/EC) dan worden deze symbolen voor chemische elementen aangegeven onder het WEEE symbool.
- (e) Inlever- en verzamelplaatsen zijn voor eindgebruikers beschikbaar gesteld. Nadere informatie over het afvoeren van gebruikte batterijen en/of accu's kan uw gemeente u geven en ook de leverancier waar u de apparatuur heeft aangeschaft.



Model voor EER (Europese Economische Ruimte)

Deze apparatuur voldoet aan de geharmoniseerde normen van de RICHTLIJN 1999/5/EC (R&TTE).

Merking van naleving

CE-markering:



LET OP

Wijzigingen of modificaties die niet uitdrukkelijk zijn goedgekeurd door de voor naleving verantwoordelijke partij kunnen de toestemming om de apparatuur te gebruiken ongeldig maken.

LET OP

Goedkeuring van draadloze apparaten verschilt tussen landen of regio's. Alleen gebruiken in het land waar het product is aangeschaft.

- Afhankelijk van het land kunnen beperkingen voor gebruik van Bluetooth draadloze techniek bestaan.

Raadpleeg eerst de wetten en regelgeving van het land of de regio waar u het apparaat wilt gebruiken.

Eisen voor blootstelling aan straling

Deze apparatuur voldoet aan de internationaal erkende regeling voor het blootstellen van personen aan radiogolven, die door een zender worden gegenereerd.

EER (Europese Economische Ruimte)-model

Deze apparatuur voldoet aan EN 62311; Evaluatie van elektronische en elektrische apparatuur met betrekking tot stralingsbeperking voor elektromagnetische velden; de geharmoniseerde standaard van RICHTLIJN 1999/5/EC.

Bluetooth® opmerkingen

Als dit apparaat met een mobiele telefoon of ander Bluetooth-apparaat wordt gebruikt, mogen deze apparaten niet verder dan 10 m van elkaar verwijderd zijn. Afhankelijk van de gebruiksomstandigheden kan het effectieve bereik echter kleiner zijn.

Draadloze communicatie met alle apparaten die Bluetooth draadloze techniek ondersteunen is niet gegarandeerd.

Raadpleeg om de compatibiliteit tussen dit apparaat en een ander apparaat dat Bluetooth draadloze techniek ondersteunt te bepalen de handleiding van het betreffende apparaat, of neem contact op met de winkel waar u het gekocht heeft.

Gebruik van de internationale site van TEAC

U kunt de speciale stuurprogramma's voor dit apparaat downloaden vanaf de internationale site van TEAC:

<http://teac-global.com/>

- 1) Open de internationale site van TEAC.
- 2) In het gedeelte TEAC Downloads klikt u op de gewenste taal om de websitepagina Downloads voor de betreffende taal te openen.

OPMERKING

Als de gewenste taal niet verschijnt, klikt u op Other Languages.

- 3) Klik op de productnaam in het gedeelte "Products" (gebruikers in Europa) of "Search by Model Name" (gebruikers in Noord-Amerika of in andere gebieden) om de pagina Downloads van het product te openen.
- 4) Selecteer en download de speciale stuurprogramma's die u nodig heeft.

In de verpakking

Als een van de volgende zaken ontbreekt of is beschadigd, dient u contact op te nemen met uw dealer (vermeld op de achterkant).

Netsnoer × 1

Afstandsbediening (RC-1313) × 1

Batterijen voor afstandsbediening (AAA) × 2

Gebruikershandleiding (dit document) × 1

- **Raadpleeg voor informatie over garantie pagina 100.**



LET OP

Plaatsing van het apparaat

- Plaats niets bovenop het apparaat.
- Plaats het apparaat niet in direct zonlicht of dicht bij een hittebron, zoals een radiator, verwarming, open haard of versterker. Vermijd ook locaties die bloot staan aan trillingen of extreme verontreiniging, kou of vochtigheid.
- Plaats het apparaat op een stabiele locatie in de buurt van het audiosysteem waarmee u het gaat gebruiken.
- Omdat het apparaat tijdens gebruik warm kan worden moet u er voldoende ruimte omheen vrij laten voor ventilatie. Laat bij het installeren van dit apparaat enige ruimte (minstens 5 cm) tussen het apparaat en de wand en andere apparatuur om voldoende warmteafvoer mogelijk te maken. Laat bij plaatsing in een rek minstens 5 cm ruimte open aan de bovenkant en 10 cm aan de achterkant. Als er niet voldoende ruimte is kan zich hitte ontwikkelen, die zelfs kan resulteren in brand.
- U kunt dit apparaat op of onder een UD-301 of ander apparaat uit de H01-serie plaatsen. Als het beveiligingscircuit echter door hitte-ontwikkeling wordt geactiveerd en er geen geluid meer wordt weergegeven, plaats het apparaat dan bovenop en zorg dat er voldoende ruimte is tot de wanden en andere apparatuur om warmteafvoer te verbeteren.
- Verplaats het apparaat niet tijdens gebruik.
- Het voltage waarmee het apparaat wordt gevoed moet overeenkomen met het voltage dat op het achterpaneel wordt vermeld. Neem bij twijfel contact op met een elektricien.
- Open de behuizing van het apparaat niet, omdat dit kan leiden tot schade aan de interne elektronica of een elektrische schok

kan veroorzaken. Als er een vreemd object in het apparaat terecht komt, neem dan contact op met uw dealer.

- Trek het netsnoer altijd aan de stekker uit het stopcontact en trek hierbij niet aan het snoer.
- Als er een TV wordt ingeschakeld terwijl het apparaat aan staat, kunnen er bijverschijnselen als gevolg van atmosferische storingen ('sneeuw') op het scherm van de TV verschijnen, afhankelijk van de eigenschappen van het TV-zendersignaal. Dit is geen defect van het apparaat of van de TV. Schakel het apparaat op standby als dit gebeurt.

Onderhoud

Als het oppervlak van het apparaat verontreinigd raakt, veeg het dan schoon met een zachte droge doek. Als het apparaat erg verontreinigd raakt, bevochtig dan een zachte doek licht met een verdunning van een neutraal schoonmaakmiddel en wring de doek goed uit, alvorens het apparaat schoon te vegen.



Trek voor de veiligheid vóór het schoonmaken de stekker uit het stopcontact.

- Spuit nooit direct vloeistof op het apparaat.
- Gebruik geen verdunner of alcohol omdat dit het oppervlak van het apparaat kan beschadigen.
- Zorg dat dit product niet langdurig in aanraking komt met rubber of plastic materialen, omdat dit de behuizing kan beschadigen.

Afstandsbediening

Met de meegeleverde afstandsbediening kan dit apparaat op afstand worden bediend.

Richt de afstandsbediening op de draadloze sensor van het hoofdapparaat vanaf een afstand van maximaal 5 meter.

- Gebruik van de afstandsbediening is wellicht niet mogelijk als er zich obstakels tussen het apparaat en de afstandsbediening bevinden.
- Als de draadloze sensor wordt blootgesteld aan direct zonlicht of sterk kunstlicht kan de afstandsbediening wellicht niet goed werken. Verplaats het apparaat in dat geval naar een andere locatie.
- Als de afstandsbediening wordt gebruikt in de buurt van andere toepassingen die infrarode straling genereren, of als er een andere afstandsbediening met infrarode straling wordt gebruikt in de buurt van dit apparaat, kan het wellicht niet correct werken. Bovendien kan het andere apparaat wellicht niet correct werken.

Batterij installeren

- 1** Verwijder de klep van het batterijvak.

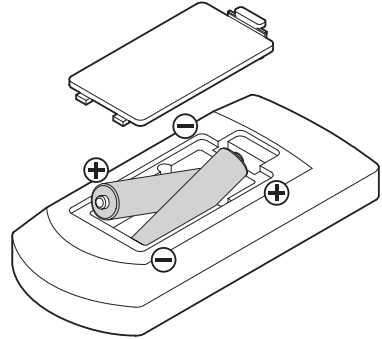

- 2** Plaats twee AAA (R03, UM-4)-batterijen. Zorg dat deze worden geplaatst met de positieve ⊕ en negatieve ⊖ polen in de juiste richting.

- 3** Sluit het batterijvak.

Batterijen vervangen

Als het effectieve bereik van de afstandsbediening kleiner wordt, zijn de batterijen bijna leeg. Vervang in dat geval beide batterijen door nieuwe.

Neem voor meer informatie over het verwijderen van batterijen contact op met de plaatselijke autoriteiten, de afvalverwerking of het verkooppunt waar u de batterijen heeft gekocht.

Overzicht voorpaneel (AI-301DA)

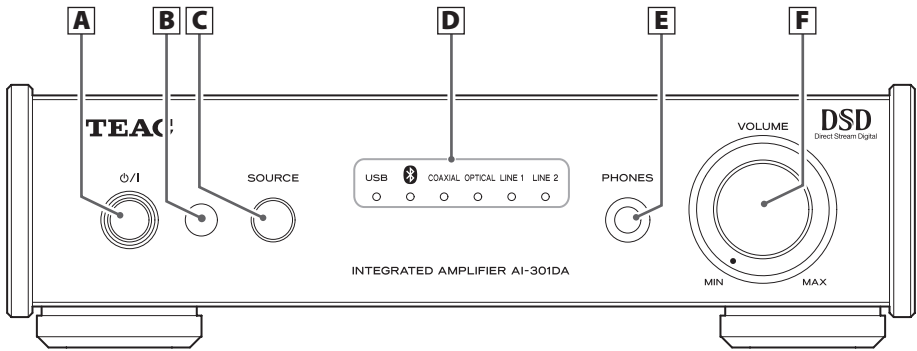

A Standby/aan-toets (⏻)

Druk op deze toets om het apparaat in te schakelen en op standby te zetten. De blauwe indicator brandt als het apparaat is ingeschakeld.

Als dit apparaat in standby-modus staat, wordt er nog steeds energie verbruikt. Daarom gebruiken we de term "standby" of "standby-modus" in plaats van "uit".

B Afstandsbedieningssensor

Ontvangt signaal van de afstandsbediening. Richt de afstandsbediening bij gebruik hierop.

C Toets SOURCE

Elke keer als u op deze toets drukt, verandert de bron.

D Ingangsbronindicatoren

De indicator voor de gekozen ingangsbron brandt.

Deze indicators knipperen als het ingangssignaal geen digitaal audiosignaal is, of als het ingangssignaal een digitaal audiosignaal met een ander formaat dan PCM of DSD is (zoals Dolby Digital, dts of AAC). (indicators van LINE 1 en LINE 2 knipperen niet.)

E PHONES-uitgang

Sluit een 6,5-mm stereoplug van een hoofdtelefoon aan op deze aansluiting.

F Knop VOLUME

Gebruik deze knop om het geluidsvolume aan te passen. Draai de knop met de klok mee om het geluidsvolume te verhogen. Draai de knop tegen de klok in om het geluidsvolume te verlagen.

Luidsprekeeraansluiting

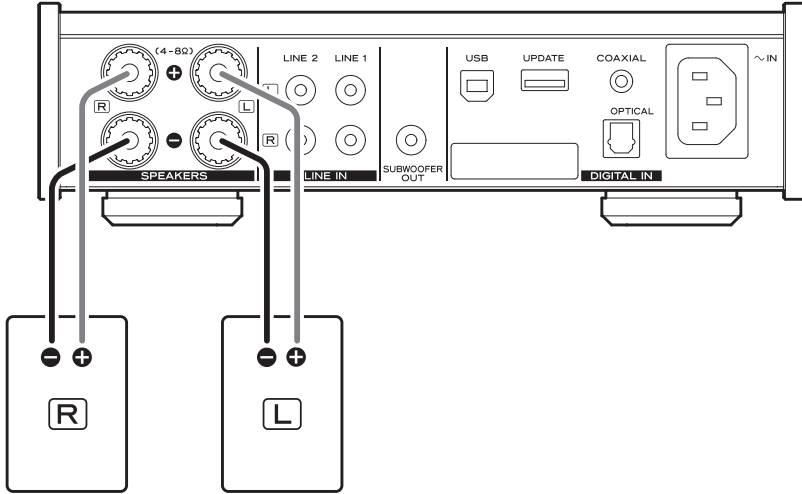

VOORZORGSMAATREGELEN vóór aansluiten

- Steek de stekker van het netsnoer pas in het stopcontact nadat alle andere aansluitingen zijn voltooid.
- Lees eerst aandachtig de instructies bij alle apparaten die u met dit apparaat wilt gebruiken.

Belangrijke aanwijzing

- Controleer de impedantie van uw luidsprekers. Sluit speakers aan met een impedantie van 4 ohm tot 8 ohm.
- De rode luidsprekeeraansluitingen zijn positief (+) en de zwarte luidsprekeeraansluitingen zijn negatief (-).
- Meestal is de + draad van de luidsprekerkabel gemarkeerd om deze te kunnen onderscheiden van de - draad van de kabel. Verbind deze gemarkeerde draad met de rode + aansluiting en de niet gemarkeerde draad met de zwarte - aansluiting.
- De metalen delen van de twee afzonderlijke draden mogen elkaar niet raken. Als deze elkaar raken kan er kortsluiting optreden. Ingekorte draden kunnen brandgevaar veroorzaken of defecten aan de apparatuur.
- Zorg dat de pluggen goed vastzitten. Om brom en ruis te voorkomen mogen de signaalkabels niet samen met de voedingskabels of andere kabels worden gebundeld.

Luidsprekers aansluiten

1 Draai de aansluitingsdop tegen de klok in om deze los te maken. De luidspreker aansluitingsdoppen kunnen niet helemaal van het apparaat worden verwijderd.

2 Steek de draad in de aansluiting en draai de aansluitingsdop met de klok mee om een vaste aansluiting tot stand te brengen:

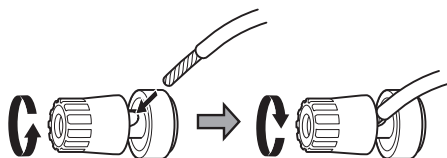

- Zorg dat alleen de gestripte kern van de draad zich in de aansluiting bevindt en niet de isolatie.

3 Controleer of de kabel goed is vastgemaakt, door er voorzichtig aan te trekken.

Aansluiten met bananenpluggen

Aansluitingen kunnen ook worden gerealiseerd met in de handel verkrijgbare bananenpluggen. Sluit de luidsprekerkabels eerst op de bananenpluggen aan en steek de plug daarna in de aansluiting.

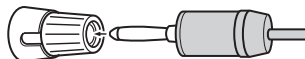

- Zorg dat de doppen tijdens gebruik aangedraaid zijn.
- Lees aandachtig de instructies voor de bananenpluggen die u gebruikt.

Mededeling over het Europese model

Conform de Europese veiligheidsreguleringen is het aansluiten van bananenstekkers op aansluitingen van Europese modellen niet toegestaan. De openingen waarin de bananenstekkers zouden kunnen worden geplugd zijn afgedekt met zwarte doppen. Sluit luidsprekers aan met gestripte draden of vorkkabelschoenen. Als een zwarte dop eventueel losraakt van de aansluiting, plaats deze dan op zijn oorspronkelijke positie terug.

Aansluitingen



Steek als alle aansluitingen zijn gemaakt de stekker van het netsnoer in het stopcontact.

- Lees eerst aandachtig de instructies bij alle apparaten die u met dit apparaat wilt gebruiken.
- Bundel de kabels niet om brom en ruis te voorkomen.
- Zorg dat alle pluggen goed vastzitten.

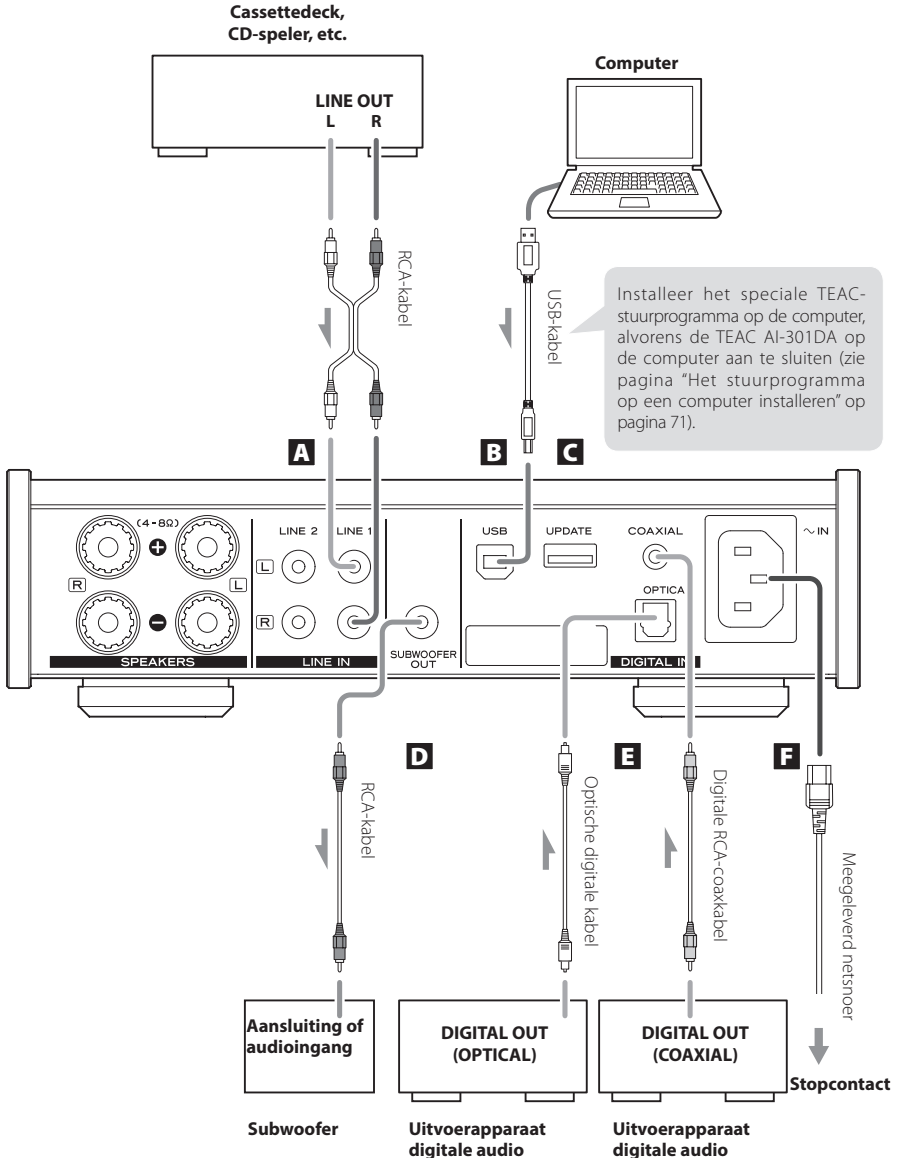

A Analoge audioingangen (LINE 1, LINE 2)

Gebruik deze om 2-kanaals analoge audio in te voeren. Sluit met in de handel verkrijgbare RCA-kabels op deze ingangen een audioapparaat aan dat geluid weergeeft, zoals een cassette-deck of CD-speler.

Sluit de R-aansluiting van dit apparaat aan op de rechter (R)-aansluiting van het audioapparaat dat geluid weergeeft en de L-aansluiting van dit apparaat op de linker (L)-aansluiting van het audioapparaat dat geluid weergeeft.



B USB-ingangspoort

Sluit aan op de USB-poort van een computer om digitale audio te ontvangen.

Gebruik een in de handel verkrijgbare USB-kabel.

- Installeer het speciale TEAC-stuurprogramma op de computer, alvorens het apparaat aan te sluiten (zie pagina 71).

C Onderhoudsaansluiting (UPDATE)

Deze aansluiting is alleen voor onderhoud. Sluit hier niets op aan, tenzij u aanwijzingen krijgt van onze service-afdeling.

D Aansluiting SUBWOOFER OUT

Als u een subwoofer wilt gebruiken, sluit deze dan aan op deze aansluiting.

- De knop VOLUME aan de voorzijde regelt het uitgangsniveau.

E DIGITAL IN audio-ingangen (COAXIAL, OPTICAL)

Digitale audio ontvangen. Sluit aan op de digitale audio-uitgangen van apparatuur met digitale audio-uitgangen.

COAXIAL: digitale RCA-coaxkabel

OPTICAL: Optische digitale kabel (TOS)

F Netsnoeraansluiting (~IN)

Sluit het meegeleverde netsnoer aan op de netsnoeraansluiting.

Steek de stekker van het netsnoer in het stopcontact nadat alle andere aansluitingen zijn voltooid.



Gebruik alleen het netsnoer dat bij dit apparaat wordt geleverd. Het gebruik van andere netsnoeren kan brand of elektrische schokken tot gevolg hebben. Trek de stekker uit het stopcontact als u het apparaat een aantal weken niet gebruikt.

Overzicht afstandsbediening

a Toets MUTE

Gebruik deze toets om het geluid tijdelijk te blokkeren.

Druk opnieuw om het geluid weer hoorbaar te maken.

b Toets Standby/aan (⏻/⏻)

Druk op deze toets om het apparaat in te schakelen en op standby te zetten.

c Ingangsbronselectietoetsen

Gebruik deze toetsen om de afspelerbron te kiezen.

d Toetsen VOLUME (+/-)

Gebruik deze toetsen om het geluidsvolume aan te passen.

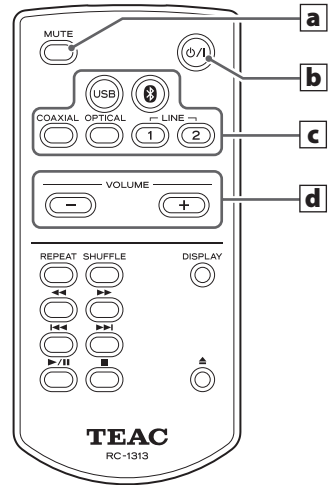

De AI-301DA en een PD-H01 kunnen beide met de RC-1313 afstandsbediening worden bediend.
In dit document worden alleen de toetsen voor de AI-301DA behandeld.

Automatische energiebeheerfunctie (APS)

Dit apparaat heeft een automatische energiebeheerfunctie. De werking van deze functie is afhankelijk van de automatische instelling van de energiespaarstand (APS) en de geselecteerde ingangsbron.

Als de automatische energiebeheerfunctie (APS) is ingeschakeld

Als er geen afspeelsignaal aanwezig is van de geselecteerde ingangsbron en het apparaat wordt gedurende 30 minuten niet bediend, schakelt dit apparaat over op standby-modus.* Het bedienen van het hoofdapparaat of de afstandsbediening beëindigt standby-modus.

Als de automatische energiebeheerfunctie (APS) is uitgeschakeld

- Als de ingangsbron is USB, Bluetooth, COAXIAL of OPTICAL
Als er geen signaal aanwezig is van de geselecteerde ingangsbron en het apparaat wordt gedurende 3 minuten niet bediend, schakelt dit apparaat over op slaapstand.** Ingangssignaal of het bedienen van het hoofdapparaat of de afstandsbediening beëindigt de slaapstand (functie automatisch inschakelen).
- Als de ingangsbron is LINE 1 of LINE 2
Het apparaat schakelt nooit over op standby-modus of slaapstand.

*Energieverbruik in standby-modus bedraagt 0,5 W of minder.

**Energieverbruik in slaapstand bedraagt ongeveer 1,2 W.

De instelling van de automatische energiespaarstand controleren

Als de automatische energiespaarstand is uitgeschakeld, lichten alle ingangsindicators tijdelijk op als u het apparaat inschakelt.

De automatische energiebeheerfunctie instellen

Als het apparaat is ingeschakeld, houdt u de toets  vijf seconden ingedrukt, totdat alle ingangsindicators oplichten of uitgaan.

Geen indicators aan: APS aan

Alle indicators aan: APS uit

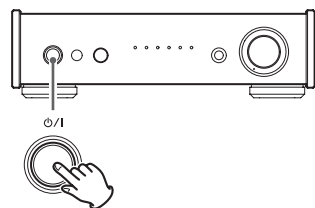

Hierop drukken en vasthouden

Afspelen

- 1 Druk op de toets Standby/aan (⏻/⏻) om het apparaat in te schakelen.**

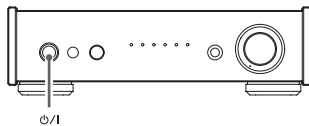

- 2 Druk herhaaldelijk op de brontoets om een bron te kiezen.**

Elke keer als de toets SOURCE wordt ingedrukt, wijzigt de bron als volgt:

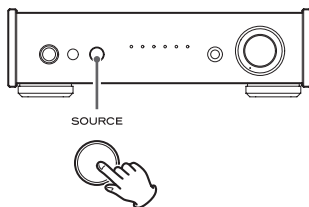

De indicator voor de gekozen ingangsbron brandt.

- De ingangsbronindicators knipperen als het ingangssignaal een digitaal audiosignaal met een ander formaat dan PCM of DSD is (zoals Dolby Digital, dts of AAC). Controleer in dat geval of het aangesloten apparaat met digitale audio-uitgangen een "PCM-instelling" voor het digitale uitvoerformaat heeft. Zie de handleiding van het betreffende apparaat om dit in te stellen.
- Als u dit apparaat met een Windows-computer gebruikt, moet u het speciale stuurprogramma installeren, alvorens dit apparaat op USB in te stellen en audiobestanden af te spelen op de computer (zie pagina 71).

- 3 Start de weergave op het aangesloten bronapparaat.**

Raadpleeg de bedieningshandleiding van het afspelaapparaat dat u gebruikt.

- 4 Pas het geluidsvolume aan.**

Gebruik de knop VOLUME of de toetsen VOLUME op de afstandsbediening om het geluidsvolume optimaal aan te passen.

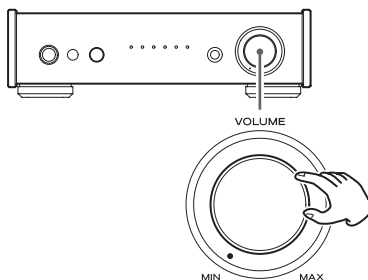

Bluetooth (1)

1 Druk op de toets Standby/aan (⏻/⏻) om het apparaat in te schakelen.

- U kunt ook de toets Standby/aan (⏻/⏻) op de afstandsbediening gebruiken.

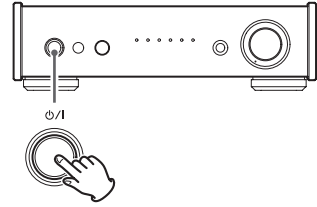

2 Druk een of meerdere malen op de toets SOURCE om Bluetooth te kiezen (📶).

Hiermee wordt als bron Bluetooth gekozen.

- Het apparaat kan koppelen en verbinding maken met andere Bluetooth-apparatuur en de Bluetooth-indicator knippert.
- Het apparaat behoudt dezelfde bronmodus, zelfs als het op standby is geschakeld. Deze stap kan dus worden overgeslagen als het apparaat al in Bluetooth-modus was geschakeld vóór het op standby werd gezet.

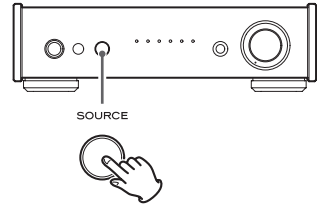

3 Koppel om verbinding te maken met een ander Bluetooth-apparaat.

Koppelen met een ander Bluetooth-apparaat

Koppelen van dit apparaat met een ander Bluetooth-apparaat is vereist als u de eerste keer verbinding maakt met het betreffende Bluetooth-apparaat.

Schakel dit apparaat eerst in Bluetooth-modus om het voor te bereiden voor koppeling en druk vervolgens minstens 3 seconden op de toets SOURCE. Als dit apparaat gereed is voor koppeling, knippert de indicator snel.**📶

Voer de koppeling met het andere Bluetooth-apparaat uit nadat dit apparaat is voorbereid op koppelen.

Als de koppeling al is uitgevoerd, volg dan de instructies in "Koppelen met een ander Bluetooth-apparaat" op pagina 67.

Op de volgende pagina worden voorbeelden gegeven van het verbinden van bijvoorbeeld smartphones als Bluetooth-apparatuur. Raadpleeg voor details de bedieningshandleiding van het Bluetooth-apparaat dat u gebruikt.

Verbinding maken met een apparaat dat al is gekoppeld

Als de ingangsbron van dit apparaat is ingesteld op "Bluetooth" en het andere Bluetooth-apparaat is ingeschakeld, is de Bluetooth-functie actief en maken de apparaten automatisch verbinding. Als de apparaten niet automatisch verbinding maken kunt u deze handmatig laten verbinden, zoals weergegeven in de volgende voorbeelden met smartphones.

- Als er een verzoek tot pincode op het scherm van het Bluetooth-apparaat verschijnt, voer dan "0000" (vier nullen) in.
- Als dit apparaat en het andere Bluetooth-apparaat zijn verbonden, stopt de Bluetooth-indicator met knipperen en blijft branden.
- Tijdens het koppelen of verbinding maken met een ander Bluetooth-apparaat mogen beide apparaten zich niet verder dan enkele meters van elkaar bevinden. Als de apparaten zich te ver van elkaar bevinden, wordt koppelen en verbinding maken achteraf wellicht onmogelijk.
- Als de Bluetooth-indicator op dit apparaat 10 minuten lang blijft knipperen, wordt het apparaat automatisch op standby geschakeld. Om het apparaat opnieuw te gebruiken drukt u op de toets  om het in te schakelen.
- Als Bluetooth-ontvangst voor dit apparaat is geselecteerd wordt automatisch opnieuw verbinding gemaakt met het laatste Bluetooth-apparaat waarmee de verbinding actief was. Als u verbinding wilt maken met een ander Bluetooth-apparaat, voer dan een koppeling uit met het betreffende apparaat.

OPMERKING

Als de Bluetooth-indicator lange tijd blijft knipperen, herstart dan zowel dit apparaat als het andere apparaat en probeer opnieuw verbinding te maken, ongeacht de huidige verbindingstatus van dit apparaat en het andere Bluetooth-apparaat.

4 Start afspelen op het andere Bluetooth-apparaat.

- Controleer of het geluidsvolume van het andere Bluetooth-apparaat hoog genoeg is. Als het geluidsvolume van het afspeelapparaat niet hoog genoeg is, kan het apparaat wellicht geen geluid produceren.

5 Draai aan de knop VOLUME om het geluidsvolume aan te passen.

- U kunt dit ook doen met de toetsen VOLUME op de afstandsbediening.
- Afhankelijk van het verbonden Bluetooth-apparaat is het wellicht niet mogelijk om het geluidsvolume aan te passen. Raadpleeg voor details de bedieningshandleiding van het betreffende Bluetooth-apparaat.

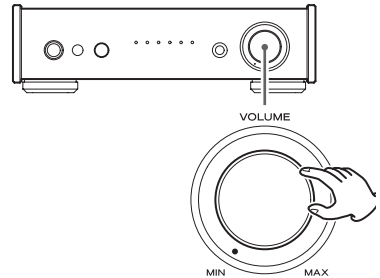

Songs selecteren

De vorige song selecteren

Druk op de toets **◀◀** op het Bluetooth-apparaat.

De volgende song selecteren

Druk op de toets **▶▶** op het Bluetooth-apparaat.

Afspelen pauzeren

Druk op pauze of een vergelijkbare regelaar op het Bluetooth-apparaat.

Afspelen blokkeren

Druk op de toets MUTE op de afstandsbediening als u het geluidsvolume van dit apparaat tijdelijk wilt blokkeren.

Druk nogmaals op de toets MUTE op de afstandsbediening om het vorige geluidsvolumeniveau weer te herstellen.

Het apparaat op standby zetten

Druk op de toets **⏻/I** op het hoofdapparaat of de afstandsbediening om dit apparaat in standby-modus te zetten, alvorens het andere Bluetooth-apparaat uit te schakelen.

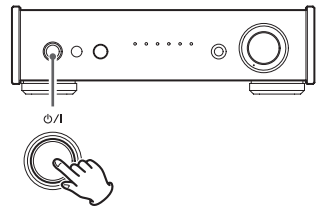

Het stuurprogramma op een computer installeren

Bij gebruik van Mac OS X

Dit apparaat kan worden gebruikt met de volgende Mac-besturingssystemen.

Mac OS X 10.6.4 of hoger (Snow Leopard)

OS X Lion 10.7

OS X Mountain Lion 10.8

OS X Mavericks 10.9 (vanaf maart 2014)

- Dit apparaat werkt met het standaard OS-stuurprogramma, dus er hoeft geen speciaal stuurprogramma te worden geïnstalleerd.

Bij gebruik van Windows OS

Het stuurprogramma op de computer installeren

Om audiobestanden op een Windows-computer via dit apparaat af te spelen, moet u van tevoren een speciaal stuurprogramma op de computer installeren. Download het speciale stuurprogramma vanaf de internationale site van TEAC:

<http://teac-global.com/>

Dit apparaat kan worden gebruikt met de volgende besturingssystemen.

Windows XP (32-bit)

Windows Vista (32/64-bit)

Windows 7 (32/64-bit)

Windows 8 (32/64-bit)

Windows 8.1 (32/64-bit)

Werking met andere besturingssystemen wordt niet gegarandeerd.

LET OP

Installeer het speciale stuurprogramma voordat u de computer met een USB-kabel op dit apparaat aansluit.

Als u een computer op dit apparaat aansluit voordat het stuurprogramma is geïnstalleerd, werkt het apparaat niet juist. Sterker nog, het is mogelijk dat u het stuurprogramma hierna ook niet meer goed kunt installeren. Als u bovendien Windows XP gebruikt, kan de computer merkbaar langzamer worden en moet deze mogelijk opnieuw worden gestart.

Raadpleeg de pagina Downloads van de internationale site van TEAC (<http://teac-global.com/>) voor instructies over het installeren van het stuurprogramma.

Afhankelijk van de combinatie van hardware en software kan de juiste werking wellicht niet mogelijk zijn, zelfs met de bovenstaande besturingssystemen.

Muziek afspelen op een computer (2)

Over de transmissiemodus

Dit apparaat maakt verbinding met behulp van high-speed asynchrone modus.

PCM-samplingfrequenties die kunnen worden verzonden zijn 32 kHz, 44,1 kHz, 48 kHz, 88,2 kHz, 96 kHz, 176,4 kHz en 192 kHz.

Ook 2,8 Mhz en 5,6 Mhz DSD worden ondersteund.

Indien op de juiste manier aangesloten kunt u "TEAC USB AUDIO DEVICE" als audio-uitgang vanuit de computer selecteren.

In asynchrone modus wordt de audiodata die vanaf de computer wordt verzonden verwerkt met behulp van de klok van dit apparaat, zodat jitter in de datatransmissie wordt gereduceerd.

De toepassing TEAC HR Audio Player downloaden

Eventueel kunt u onze gratis toepassing TEAC HR Audio Player downloaden vanaf de wereldwijde webpagina van TEAC (er is zowel een Mac- als een Windows-versie). Deze biedt ondersteuning voor het afspelen van DSD-bestanden.

<http://teac-global.com/>

Audiobestanden afspelen van een computer

1 Sluit dit apparaat aan op een computer met een USB-kabel.

- Om een Windows-computer te gebruiken, moet u van tevoren het speciale stuurprogramma installeren (zie pagina "Het stuurprogramma op een computer installeren" op pagina 71).
- Gebruik een kabel met een plug die past op dit apparaat.

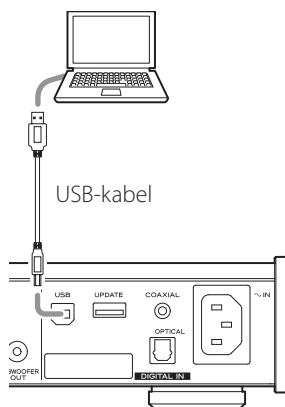

2 Schakel de computer in.

- Controleer of de computer juist is opgestart.

3 Druk op de toets Standby/aan (⏻/I) om dit apparaat in te schakelen.

4 Druk meerdere malen op de toets SOURCE om "USB" te kiezen.

5 Speel een audiobestand af op de computer.

Als u het volume van de computer kunt wijzigen, stelt u dit in op maximaal en gebruikt u de knop VOLUME van het apparaat om het niveau in te stellen voor de beste audiokwaliteit.

- Als u de toepassing TEAC HR Audio Player gebruikt, kunt u het volume niet instellen vanaf de computer.

Draai de knop VOLUME van dit apparaat naar MIN, alvorens de weergave te starten. Draai de knop daarna geleidelijk omhoog.

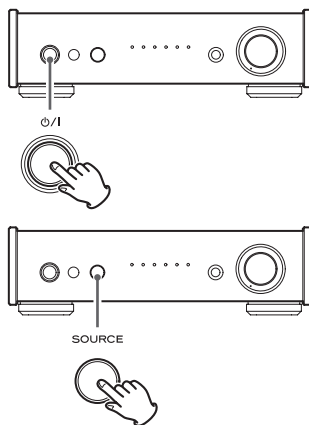

- De computer en dit apparaat kunnen elkaar niet aansturen.

- Vermijd het volgende bij het afspelen van een audiobestand via USB. Hierdoor kan de computer onjuist gaan functioneren. Stop het afspelen altijd voordat u één van de volgende handelingen verricht.

- Maak de USB-kabel los
- schakel dit apparaat uit
- Wijzig de huidige ingangsselectie

- Als er een audiobestand via USB wordt afgespeeld, worden de systeemgeluiden van de computer ook weergegeven. Als u dit niet wilt, stel dit dan in op de computer.

- Als u dit apparaat op de computer aansluit of de ingang op "USB" instelt nadat de muziekafspeelsoftware is gestart, worden audiobestanden mogelijk niet juist afgespeeld. Start de muziekafspeelsoftware opnieuw op als dit gebeurt, of start de computer opnieuw.

Problemen oplossen

Als u problemen ondervindt, neem dan de moeite om eerst deze pagina te lezen, alvorens tot reparatie over te gaan. Als u dan nog steeds een probleem ondervindt, neem dan contact op met de leverancier waar u het product heeft gekocht.

Algemeen

Geen stroom.

Controleer de aansluiting op het stopcontact. Als de wisselstroombron (AC) een stopcontact met schakelaar is, controleer dan of dit is ingeschakeld.

Controleer of er stroom staat op het stopcontact door er een ander apparaat op aan te sluiten.

Alle indicators op het frontpaneel knipperen.

Het beveiligingscircuit werkt omdat een luidsprekeruitgang een extreme hoeveelheid elektrische stroom heeft ontvangen. Schakel het apparaat uit en controleer of er iets mis is met de luidsprekeruitgangen. Controleer ook of er iets mis is met de luidsprekerkabels en de luidsprekers zelf.

Computer-verbinding

Dit apparaat wordt niet herkend door een computer.

Dit apparaat kan worden aangesloten via USB en door computers met de volgende besturingssystemen worden gebruikt.

Microsoft Windows

Windows XP (32-bit), Windows Vista, Windows 7, Windows 8, Windows 8.1

- Bij gebruik van een Windows-computer moet een speciaal stuurprogramma worden gebruikt (zie pagina 71).

Mac OS X

Mac OS X 10.6.4 of hoger (Snow Leopard)

OS X Lion 10.7

OS X Mountain Lion 10.8

OS X Mavericks 10.9

Gebruik met een computer met een ander besturingssysteem wordt niet gegarandeerd.

Er is ruis.

Het starten van andere toepassingen tijdens het afspelen van muziekbestanden kan het afspelen onderbreken of ruis veroorzaken. Start geen andere toepassingen tijdens afspelen.

Muziekbestanden kunnen niet worden afgespeeld.

Sluit dit apparaat aan op de computer en stel de ingang van dit apparaat in op "USB", alvorens de muziekafspeelsoftware te starten.

Als u dit apparaat op de computer aansluit of de ingang overschakelt naar "USB" nadat de muziekafspeelsoftware is gestart, worden audiobestanden wellicht niet correct afgespeeld.

Omdat dit apparaat gebruikmaakt van een microcontroller, kan externe ruis of andere interferentie de werking van dit apparaat negatief beïnvloeden. In dit geval haalt u het netsnoer uit de apparatuur, wacht u even en schakelt u de apparatuur weer in.

Specificaties

Versterker-sectie

Maximale uitgangsvermogen

20 W + 20 W (JEITA 10 %, 1 kHz, 8 Ω)

40 W + 40 W (JEITA 10 %, 1 kHz, 4 Ω)

Gewogen uitgangsvermogen

15 W + 15 W (JEITA 1 %, 1 kHz, 8 Ω)

28 W + 28 W (JEITA 1 %, 1 kHz, 4 Ω)

Totale harmonische vervorming

0,01 % (1 kHz, 8 Ω, 1 W)

Signaal/ruisverhouding

LINE IN .. 95 dB (IHF-A, LPF 20 kHz, 1 kHz 2V ingang)

Frequentierespons. 2 Hz – 100 kHz (–5 dB)

Digitale audio-ingang

Coaxiale digitale aansluiting (75 Ω) × 1 . 0,5 Vp-p

Optische digitale aansluiting × 1

–24,0 dBm tot –14,5 dBm piek

USB-aansluiting (B-type) × 1 USB 2.0

Ondersteunde samplingfrequenties (PCM)

32 kHz, 44,1 kHz, 48 kHz, 88,2 kHz, 96 kHz,

176,4 kHz, 192 kHz

(maximaal 96 kHz bij gebruik van optische digitale ingang)

Ondersteunde bit-lengtes 16/24 bit

Ondersteunde samplingfrequenties (DSD)

2,8/5,6 MHz (alleen als aangesloten via USB)

Bluetooth

Bluetooth-versie..... V2.1+EDR

Vermogen..... Class 2

Ondersteunde profielen A2DP, AVRCP

Hoofdtelefoonuitgang

Gewogen uitgangsniveau .. 100 mW + 100 mW
(32 Ω, 1 kHz)

Totale harmonische vervorming 0,005 %

Algemeen

Voeding

Model voor Europa AC 230V, 50 Hz

Model voor USA/Canada AC 120V, 60 Hz

Opgenomen vermogen 38 W

Externe afmetingen (B × H × D)

215 × 61 × 254 mm

(inclusief uitstekende delen)

Gewicht 2,1 kg

Bedrijfstemperatuur +5 °C tot +35 °C

Vochtigheidsbereik voor gebruik. . . 5 % tot 85 %
(geen condensatie)

Temperatuurbereik voor opslag. –20 °C tot +55 °C

Accessoires

Netsnoer × 1

Afstandsbediening (RC-1313) × 1

Batterijen voor afstandsbediening (AAA) × 2

Gebruikershandleiding (dit document) × 1

- Ontwerp en specificaties kunnen worden gewijzigd zonder voorafgaande kennisgeving.
- Gewicht en afmetingen zijn benaderingen.
- Illustraties kunnen enigszins afwijken van productiemodellen.

VIKTIGA SÄKERHETSINSTRUKTIONER



Försiktighetsåtgärder avseende batterier

Felaktig hantering av batterierna kan göra att de spricker eller läcker och leder till brand, skada eller färgning av objekt i närheten. Läs och observera följande säkerhetsföreskrifter noggrant.

- Var noga med att sätta i batterierna med rätt positiv (\oplus) och negativa (\ominus) riktlinjer.
- Använda batterier av samma typ. Använd aldrig olika typer av batterier tillsammans.
- Om fjärrkontrollen inte användas under en längre tid (mer än en månad), ta ur batterierna för att förhindra dem från att läcka.
- Om batterierna läcker, torka bort spillet i batterifacket och byt ut batterierna mot nya.
- Använd inte batterier av andra typer än de specificerade. Blanda inte nya batterier med gamla eller använd olika typer av batterier tillsammans.
- Värm inte eller ta isär batterier. Kasta aldrig batterier i eld eller vatten.
- Bär inte eller förvara batterier med andra metallföremål. Batterierna kan kortslutas, läcka eller explodera.
- Ladda aldrig ett batteri om det inte har bekräftats vara ett uppladdningsbart sådant.

FÖRSÄKRAN OM ÖVERENSSTÄMMELSE

Vi, TEAC AUDIO EUROPE, Liegnitzer Straße 6, 82194 Gröbenzell, Tyskland, försäkrar på vårt eget ansvar, att TEAC-produkten som beskriv i denna manual överensstämmer med motsvarande tekniska standard.



- Utsätt inte denna apparat för dropp eller stänk.
- Ställ inga föremål som innehåller vätska, t.ex. vaser, på apparaten.
- Installera inte apparaten i ett slutet utrymme såsom en bokhylla eller liknande.
- Apparaten drar nominella icke-operativ ström från vägguttaget med dess POWER eller STANDBY/ON-knappen inte i ON-läge.
- Apparaten ska placeras tillräckligt nära vägguttaget så att du lätt kan nå nätsladden när som helst.
- Nätkontakten används som frånkopplingsenhet och frånkopplingsenheten ska vara driftsduglig.
- Produkter med klass I konstruktion är utrustad med en nätsladd som har en jordad kontakt. Sladden av en sådan produkt måste anslutas till ett eluttag som har en skyddsledare.
- Om produkten använder batterier (inklusive ett batteripaket eller installerade batterier), bör de inte utsättas för solljus, eld eller hög värme.
- VARNING för produkter som använder utbytbara litium batterier: Det finns risk för explosion om batteriet ersätts med fel typ av batteri. Ersätt endast med samma eller motsvarande typ.
- Försiktighet bör iaktas vid användning av öronsnäckor eller hörlurar med produkten eftersom överdrivet ljudtryck (volym) från öronsnäckor eller hörlurar kan orsaka hörselskador.

Namnskylten finns på nedre delen av enheten som det visas nedan.

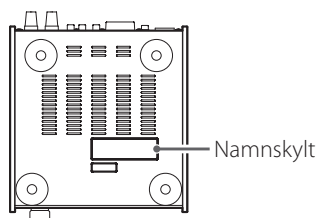

För kunder i Europa

Kassering av elektrisk och elektronisk utrustning

- (a) Alla elektriska och elektroniska produkter bör kasseras separat från hushållsavfall, helst via insamlingsanläggningar som bestämts av regeringen eller lokala myndigheter.
- (b) Genom att avyttra elektrisk och elektronisk utrustning på rätt sätt, kommer du att spara värdefulla resurser och förhindrar eventuella negativa effekter på människors hälsa och på miljön.
- (c) Felaktig kassering av avfall från elektriska och elektroniska produkter kan få allvarliga effekter på miljön och människors hälsa. Detta på grund av förekomsten av farliga ämnen i utrustningen.
- (d) Symbolen för elektriskt och elektroniskt avfall (WEEE), som visar en soptunna som har kryssats över, indikerar att elektrisk och elektronisk utrustning måste samlas in och kasseras separat från hushållsavfallet.
- (e) Återlämnings- och insamlingssystem finns tillgängliga för slutanvändare. För mer detaljerad information om avfallshantering av gammal elektrisk och elektronisk utrustning, var god kontakta din kommun, renhållningsverket eller den butik där du köpte utrustningen.



Avfallshantering av batterier och/eller ackumulatorer

- (a) Förbrukade batterier och/eller ackumulatorer bör kasseras separat från hushållsavfall, helst via insamlingsanläggningar som bestämts av regeringen eller lokala myndigheter.
- (b) Genom att kassera förbrukade batterier och/eller ackumulatorer på rätt sätt hjälper du till att spara värdefulla resurser och förhindrar eventuella negativa effekter på människors hälsa och på miljön.
- (c) Felaktig avfallshantering av förbrukade batterier och/eller ackumulatorer kan få allvarliga effekter på miljön och människors hälsa på grund av förekomsten av farliga ämnen i dem.
- (d) WEEE symbolen, som visar en soptunna som har kryssats över, visar att batterier och/eller ackumulatorer måste samlas in och kasseras separat från hushållsavfallet. Om ett batteri eller ackumulatör innehåller mer än de specificerade värdena av bly (Pb), kvicksilver (Hg) och/eller kadmium (Cd) enligt definitionen i batteridirektivet (2006/66/EC), kommer de kemiska symbolerna för dessa element visas under WEEE symbolen.
- (e) Återlämnings- och insamlingssystem finns tillgängliga för slutanvändare. För mer detaljerad information om avfallshantering av förbrukade batterier och/eller ackumulatorer, kontakta din kommun, renhållningsverket eller den butik där du köpte dem.



Säkerhetsföreskrifter för trådlös utrustning

Modell för EEA (Europeiskt ekonomiskt område)

Denna utrustning överensstämmer med de harmoniserade standarderna av DIREKTIVEN 1999/5/EC (R&TTE).

Etikett om försäkran om överensstämmelse
CE-märkning



FÖRSIKTIGHET

Ändringar eller modifieringar som inte uttryckligen är godkända av parten som har ansvaret för överensstämmelsen skulle kunna ogiltiggöra användarens behörighet att bedriva utrustningen.

FÖRSIKTIGHET

Auktorisering av trådlösa apparat skiljer sim i varje land och region. Använd vänligen endast i det landet där du köpte produkten.

- Beroende av landet kan det finnas begränsningar i användning av trådlös Bluetooth-teknologi.

Bekräfta lagarna och föreskrifterna av landet eller regionen där du vill använda enheten innan du använder den.

Krav på utsättande för strålning

Denna utrustning uppfyller föreskrifterna som gäller internationellt och reglerar mänsklig utsättande för radiovågar som genereras genom sändaren.

EEA (Europeiskt ekonomiskt område) -modell

Denna utrustning överensstämmer med EN 62311: Värdering av elektronisk och elektrisk utrustning relaterad till begränsningar för mänsklig utsättande för elektromagnetiska fält; den harmoniserade standarden av DIREKTIVET 1999/5/EC.

Bluetooth®-notiser

Om du använder denna enhet med en mobiltelefon eller annan Bluetooth-apparat, skall de inte vara längre än 10 meter från varandra. Beroende av omständigheterna för användning kan dock det effektiva överföringsavståndet vara kortare.

Trådlös kommunikation med varje apparat som stöder trådlös Bluetooth-teknologi garanteras inte.

För att avgöra om denna enhet och en annan apparat som stödjer trådlös Bluetooth-teknologi är kompatibla, se apparatens användarhandbok eller kontakta butiken där du köpte den.

Använda TEAC Global Site

Du kan ladda ned de avsedda drivrutinerna som är nödvändiga för denna enhet från TEAC Global Site.

<http://teac-global.com/>

- 1) Öppna TEAC Global Site.
- 2) Under TEACs nedladdningsflik, klicka på det önskade språket för att öppna nedladdningssidan för det språket.

NOTERA

Om det önskade språket inte visas, klicka på Andra språk.

- 3) Klicka på produktnamnet i "Produkter" för användare i Europa eller "Sök med modellnamn"-avsnittet för användare i Nordamerika eller andra områden än de ovan angivna, för att öppna nedladdningssidan för denna produkt.
- 4) Välj och hämta de avsedda drivrutinerna som behövs.

Vad finns i lådan?

Om en av det följande saknas eller är skadad, kontakta din återförsäljare (visas på baksidan).

Nätsladd × 1

Fjärrkontrollenhet (RC-1313) × 1

Batterier för fjärrkontrollen (AAA) × 2

Bruksanvisning (detta dokument) × 1

- **Se sidan 100 för information om garantin.**



FÖRSIKTIGHET

Placering av enheten

- Placera inte något föremål ovanpå enheten.
- Undvik att placera enheten i direkt solljus eller nära någon värmekälla, såsom ett element, värmare, öppen spis eller förstärkare. Undvik också platser som utsätts för vibrationer eller utsätts för mycket damm, kyla eller fukt.
- Placera enheten på ett stabilt läge nära ljudanläggningen som du vill använda tillsammans med det.
- Eftersom enheten kan bli varm vid bruk, låt det alltid vara tillräckligt plats runt den, så att den kan ventilera. När du installerar den här enheten, lämna lite utrymme (minst 5 cm) mellan enheten och väggar och andra enheter för att möjliggöra god värmeavledning. När du placerar den i en hylla, lämna till exempel minst 5 cm öppet ovanför och 10 cm öppet bakom. Underlåtenhet att tillhandahålla dessa luckor kan orsaka att värme alstras inuti och orsaka brand.
- Du kan stapla denna enhet med en UD-301 eller andra H01 enhets-serie. Men om värme skulle orsaka att skyddskretsen aktiveras och ljudutgången plötsligt slutar fungera, placera denna enhet ovanpå och med tillräckligt avstånd mellan den och väggar och andra enheter för att förbättra värmeavledning.
- Flytta inte enheten under användning.
- Den spänning som tillförs till enheten bör matcha spänningen som är tryckt på baksidan. Om du tvivlar angående detta, kontakta en elektriker.
- Öppna inte själva enheten eftersom det kan leda till skador på kretsen eller orsaka elektriska stötar. Om ett främmande föremål letar sig in i enheten, kontakta din återförsäljare.

- När du tar bort stickkontakten från vägguttaget, dra alltid direkt i stickproppen; ryck aldrig i sladden.
- Om en teve är på medan enheten är på, kan det visas statik på teveskärmen beroende av karakteristiken av tevens sändningssignal. Detta betyder inte att enheten eller teven fungerar felaktigt. Om detta händer, sätt enheten i vänteläge.

Underhåll

Om ytan på enheten blir smutsig, torka av den med en mjuk torr trasa. Om enheten blir mycket smutsig, fukta en mjuk trasa lätt med en utspädd neutral rengöringsmedel och grundligt vrida ur överflödigt vätska innan du använder trasa för att torka av enheten.



För säkerhetskull skall du koppla från nätsladden från uttaget innan rengöring.

- Spruta aldrig vätska direkt på enheten.
- Använd inte förtunnare eller alkohol eftersom det kan skada ytan på enheten.
- Undvik att gummi- eller plastmaterial rör vid denna produkt över en längre tidsperiod, eftersom de kan skada skåpet.

Den medföljande fjärrkontrollen tillåter denna enheten att användas från avstånd.

Peka med fjärrkontrollen mot huvudenhetens fjärrsensor från ett avstånd på 5 meter eller mindre.

- Driften av fjärrkontrollen kanske inte kommer vara möjlig, om det finns några hinder mellan den och enheten.
- Om direkt solljus eller starkt artificiellt ljus lyser på fjärrsensorn kan fjärrkontrollen inte fungera. Flytta i så fall enheten till en annan plats.
- Om fjärrkontrollen används nära andra anordningar som genererar infraröd strålning eller om en annan fjärrkontrollenhet använde infraröd strålning och finns nära enheten, kommer den kanske inte fungera korrekt. Dessutom kommer kanske även den andra enheten fungera inkorrekt.

Batteriinstallation

1 Ta bort luckan för batteriet.

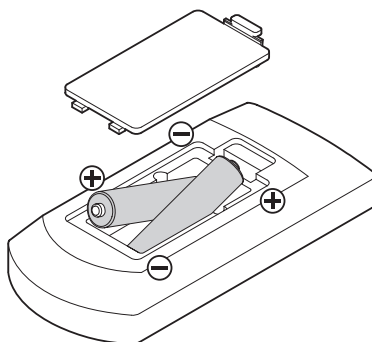

2 Sätt in två AAA (R03, UM-4) torr-batterier. Säkerställ att batterierna är insatta med sin positiva ⊕ och negativa ⊖-slut i rätt riktning.

3 Stäng luckan.

Byta ut batterier

Om det effektiva nivån av fjärrkontrollen sjunker, är batterierna urladdade. I det här fallet, byt ut båda batterierna mot nya.

För detaljerad information om insamling av batterier, kontakta din kommun, din återvinningsstation eller det försäljningsställe där du köpte dem.

Översikt över frampanelen (AI-301DA)

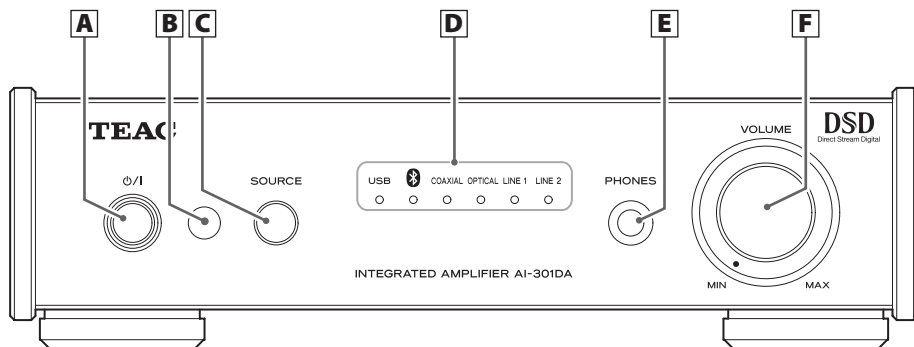

A Vänteläge/på-knapp (⏻/⏻)

Tryck denna knapp för att slå på enheten och sätta den i vänteläget. Den blåa indikatorn lyser när enheten är på.

När enheten är i vänteläge, förbrukar den fortfarande ström, därför använde det termen "vänta" eller "vänteläge" i stället för "av".

B Fjärrkontrollsensor

Denna tar emot signaler från fjärrkontrollen. När du använder fjärrkontrollen, peka med den mot denna sensor.

C SOURCE-knapp

Varje gång du trycker på denna knapp, ändras källan.

D Indikatorer för ingångskällan

Indikatorn för vald källa lyser.

Dessa indikatorer blinkar när inmatningssignalen är inte en signal för digitalt ljud eller om det är en signal för digitalt ljud med ett annat format än PCM eller DSD (som Dolby Digital, dts eller AAC). (LINE 1 och LINE 2-indikatorer blinkar inte).

E PHONES-uttag

Anslut hörlurarnas 6,5 mm-stereoplugg till detta jack.

F VOLUME-knapp

Använd denna ratt för att justera volymen. För att höja volymen, vrid med ratten medurs. För att sänka volymen, vrid med ratten moturs.

Anslutning av högtalare

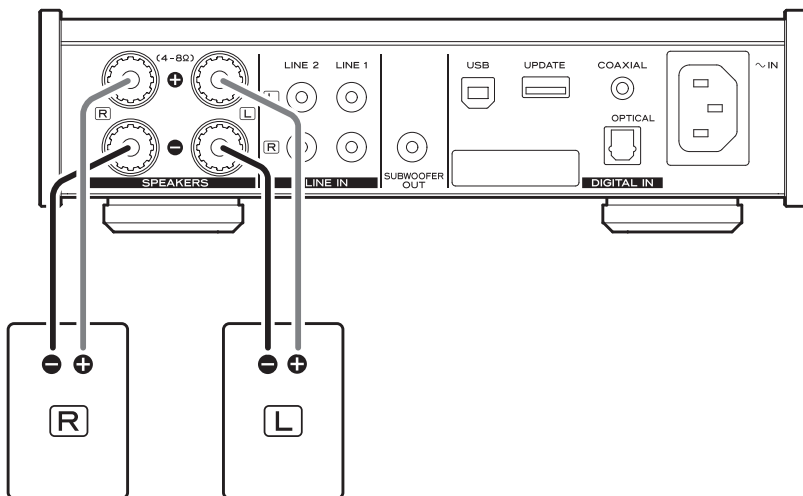

FÖRSIKTIGHETSÅTGÄRDER innan anslutning

- Anslut strömsladdens plugg till vägguttaget endast efter att alla andra anslutningar har slutförts.
- Läs instruktionerna av varje enhet som du vill använda med denna enhet.

Viktig anmärkning

- Kontrollera impedansen hos högtalarna. Anslut högtalare med en impedans mellan 4 ohm och 8 ohm.
- De röda högtalarterminalerna är positiva (+) och de svarta högtalarterminalerna är negativa (-).
- Generellt sätt, + är tråden av högtalarkabeln märkt för att kunna urskilja från - tråden av kabeln. Anslut denna märkta tråden till den röda + terminalen och den omärkta tråden till den svarta - terminalen.
- Metalldelarna av de två separata kablarna skall det inte röras vid. Om du rör vid dem, kan det uppstå en kortslutning. Kortslutna kablar skapar en brandrisk eller orsakar fel-funktion av utrustningen.
- Var noga med att sätta in varje kontakt ordentligt. För att förhindra surrande och buller, undvik att bunta ihop kablarna med AC-strömsladd eller med andra kablar.

Hur du ansluter högtalarna

1 Vrid terminal locket moturs för att lossa på den. Högtalarens terminallock kan inte tas bort helt från enheten.

2 Sätt in kabeln i terminalen och vrid terminalen locket medurs för att säkert ansluta den:

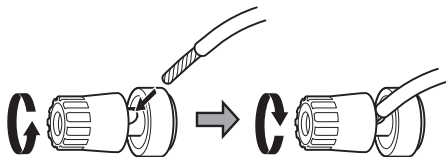

- Säkerställ att ingen kabelisolering ligger under terminalen och att endast bar, avskalad kabel rör vid terminalen.

3 Kontrollera att kabeln är säker fästad genom att lätt dra i kabeln.

Ansluta med banankontakter

Du kan också ansluta genom att använda kommersiellt tillgängliga banankontakter. Först, anslut banankontakterna till högtalarkablarna och anslut sedan kontakterna till terminalerna.

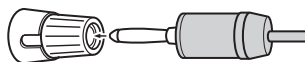

- Locken skall vara åtdragna vid användning.
- Läs noggrant anvisningarna för banankontakten som du använder.

Anmärkning om den europeiska modellen

I enlighet med europeiska säkerhetsföreskrifter är anslutning av banankontakter till högtalarterminaler inte tillåtet på europeiska modeller. Dessa öppningar, i vilka banankontakterna kan sättas in, har täckts med svarta lock. Anslut högtalare med vanliga kablar eller kabelskor. Om ett svart lock lossnar från sin terminal, sätt tillbaka det till dess originalposition.

Anslutningar



När alla anslutningar är färdiga, anslut nätsladdens stickpropp till vägguttaget.

- Läs instruktionerna av varje enhet som du vill använda med denna enhet.
- För att förhindra surrande och buller, bunta inte ihop anslutningskablar.
- Kontrollera att du ansluter varje plugg säkert.

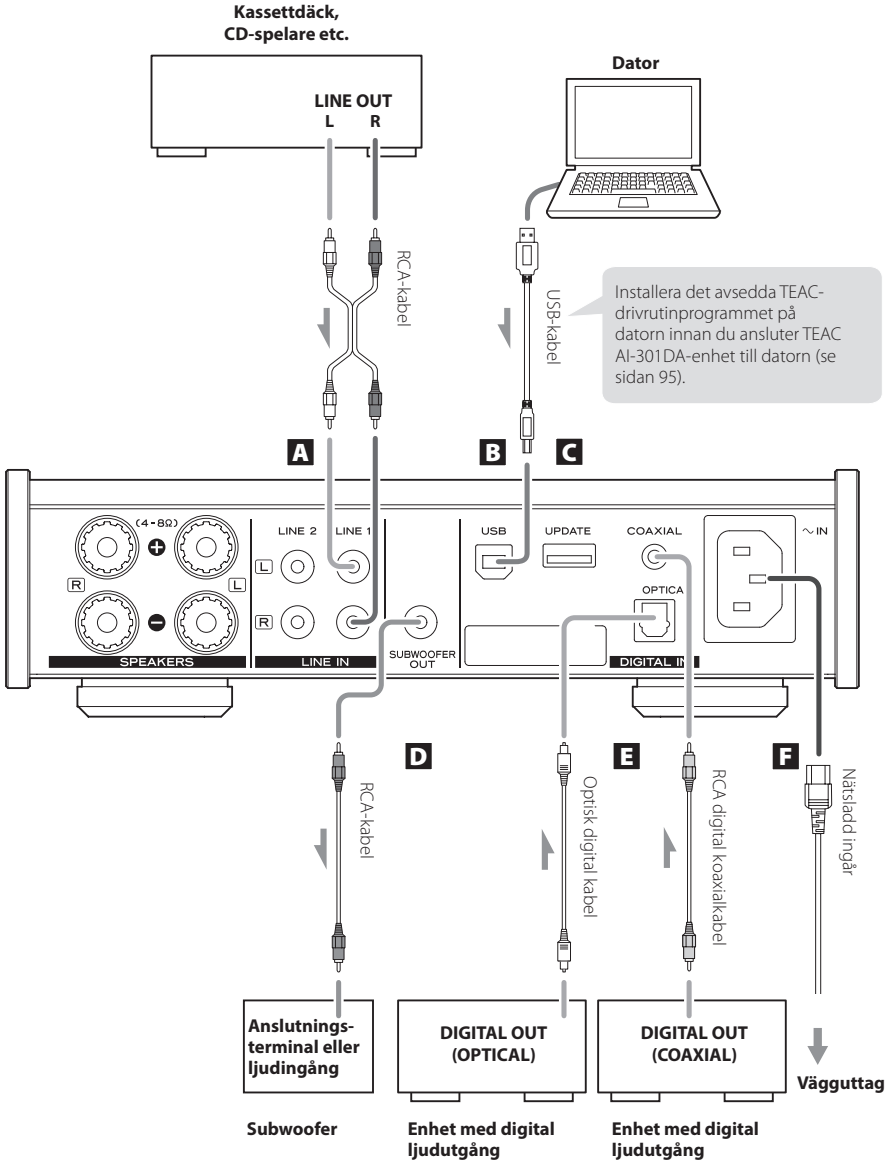

A Analogå ljudingångsjack (LINE 1, LINE 2)

Använd dessa för att mata in 2-kanal analogå ljudsignaler. Anslut ljudutmatningsenheten som en kassettspelare eller CD-spelare till dessa jack med hjälp av kommersiellt tillgängliga RCA-kablar.

Anslut R-jacket på denna enhet till det högra (R) jacket på ljudutmatningsenheten och L-jacket av denna enhet till det vänstra (L) jacket på ljudutmatningsenheten.

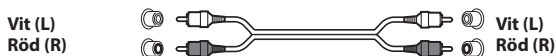

B USB-ingångsport

Anslut till USB-porten på en dator för att mata in digitalt ljud från den.

Använd en separat inköpt USB-kabel.

- Installera det avsedda TEAC-drivrutinprogrammet på datorn innan du ansluter enheten (se sidan 95).

C Underhållskontakt (UPDATE)

Denna kontakt används endast för underhåll. Om du inte anvisas av vår serviceavdelning, anslut inte något till den.

D SUBWOOFER-utgångsuttag

Om du vill använda en förstärkare, anslut den till denna terminal.

- VOLUME-ratten på framsidan kontrollera utmatningsnivån.

E DIGITAL IN-ljudingångskontakter (COAXIAL, OPTICAL)

Mata in digitalt ljud. Anslut ingångskontakter för digitalt ljud av utmatningsenheten för digitalt ljud.

COAXIAL: RCA digital koaxialkabel

OPTICAL: Optisk digitalkabel (TOS)

F Strömsladdkontakt (~IN)

Anslut den medföljande strömsladden till strömsladdens kärl.

Efter att alla andra anslutningar har slutförts, anslut strömsladdens plugg till vägguttaget.



Använd inte andra strömsladdar än den som medföljde denna enhet. Om du använder andra nätsladdar kan det orsaka elektrisk chock. Koppla från strömsladden när du inte kommer att använda enheten för flera veckor.

Översikt över fjärrkontrollenheten

a MUTE-knapp

Tryck på denna knapp för att tysta ljudet temporärt. För att återuppta ljudet, tryck på den igen.

b Vänteläge/på-knapp (⏻/⏻)

Tryck denna knapp för att slå på enheten och sätta den i vänteläge.

c Valknappar för ingångskällan

Använd dessa knappar för att välja uppspelningskällan.

d VOLUME (+/-)-knappar

Använd dessa knappar för att justera volymen.

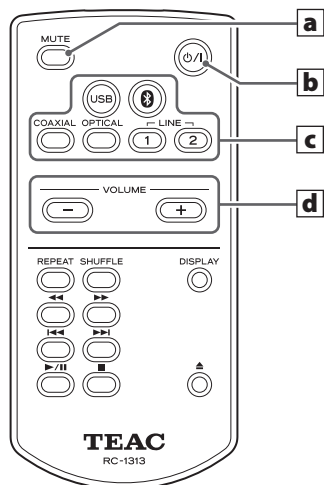

Du kan kontrollera både denna AI-301DA och PD-HO1-enhet med hjälp av RC-1313-fjärrkontrollen. Endast knappar som används för AI-301DA förklaras i detta dokument.

Automatisk energisparfunktion (ASP)

Enheten har en Automatisk energisparfunktion. Driften av denna funktion beror på den automatiska inställningen av energibesparing (APS) och den valda ingångskällan.

När den automatiska energisparfunktionen (APS) är på

Om det inte finns någon signal från den valda ingångskällan och det kom till ingen drift i cirka 30 minuter, kommer enheten att gå över till vänteläge.* Driften av huvudenheten eller fjärrkontrollen kommer att avsluta vänteläget.

När den automatiska energisparfunktionen (APS) är av

- Om ingångskällan är USB, Bluetooth, COAXIAL eller OPTICAL
Om det inte finns någon signal från den valda ingångskällan och det kom till ingen drift i cirka 3 minuter, kommer enheten att gå över till viloläge.** Signalinmatning eller drift av huvudenheten eller fjärrkontrollen kommer att avsluta viloläget (den automatiska funktionen ström på).
- Om ingångskällan är LINE 1 eller LINE 2
Enheten kommer aldrig att gå över till vänteläge eller viloläge.

*Strömförbrukning i vänteläge är 0,5 W eller mindre.

**Strömförbrukning i viloläge är cirka 1,2 W.

Kontrollera inställningen automatisk energibesparing

Om automatisk energibesparing är av, kommer ingångsindikatorerna att lysa temporärt medan enheten är på.

Ställa in den automatiska energisparfunktionen

När enheten är på, tryck och håll **0/1**-knappen i fem sekunder tills alla ingångsindikatorerna slutar lysa.

Inga indikatorer lyser: APS på

Alla indikatorer lyser: APS av

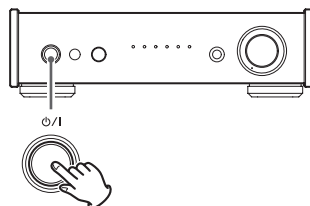

Tryck och håll intryckt

Uppspelning

- 1 Tryck på Vänteläge/på knappen (⏻/I) för att slå på enheten.**

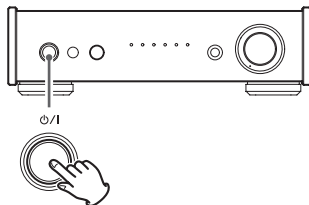

- 2 Tryck på SOURCE-knappen upprepade gånger för att välja en källa.**

Varje gång SOURCE-knappen trycks, ändras källan som det följande:



Indikatorn för den valda källan tänds.

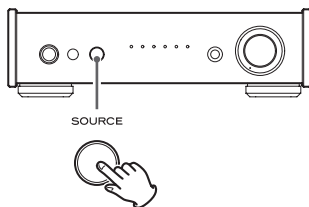

- Ingångskällans indikator blinkar när inmatningssignalen är en signal för digitalt ljud med ett annat format än PCM eller DSD (som Dolby Digital, dts eller AAC). I detta fall, kontrollera om den anslutna utmatningsenheten för digitalt ljud har en "PCM"-inställning för digitalt utmatningsformat. Se användarhandboken för enheten för att utföra denna inställning.
- När du använder denna enheten med en Windows-dator, innan du konfigurerar denna enhet till USB och spelar upp ljudfiler på datorn, måste du installera den avsedda drivrutinen på datorn (se sidan 95).

- 3 Påbörja uppspelningen på den anslutna källanheten.**

Se användarhandboken av uppspelningsenheten som du använder.

- 4 Justera volymen.**

Vrid med VOLUME-ratten eller använd VOLUME-knapparna på fjärrkontrollen för att justera volymen till lämpligt nivå.

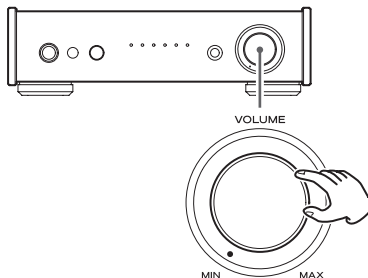

Bluetooth (1)

1 Tryck på Vänteläge/på knappen (⏻/I) för att slå på enheten.

- Du kan också använda fjärrkontrollens Vänteläge/på-knapp (⏻/I).

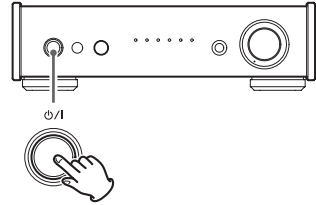

2 Tryck på SOURCE-knappen en eller flera gånger för att välja Bluetooth (📶).

Detta ställer in källa till Bluetooth.

- Enheten kan paras och anslutas till andra Bluetooth-enheter och dess Bluetooth-indikator blinkar.
- Enheten behåller samma källläge även när den är i vänteläge. Detta steg går alltså att hoppas över, om enheten redan har varit i Bluetooth-läge när den sattes i vänteläge.

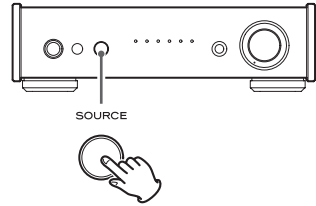

3 Para eller ansluta med en annan Bluetooth-enhet.

Para med en annan Bluetooth-apparat

Att para denna enhet med en annan Bluetooth-enhet är nödvändigt första gången du ansluter till denna Bluetooth-enhet.

För att förbereda enheten för parande, sätt den i Bluetooth-läge och tryck på SOURCE-knappen i minst 3 sekunder. När enheten är redo för parande, lyser dess indikator 📶 snabbt upp.

Efter att du har förberett denna enhet för parande, utför parande genom att ansluta till den andra Bluetooth-enheten.

Om parandet redan har slutförts, följ anvisningarna på "Para med en annan Bluetooth-apparat" på sidan 91.

den följande sidan med exempel på anslutning av smartphones och andra typer av Bluetooth-enheter. För detaljer, se användarhandboken för Bluetooth-enheten som du använder.

Bluetooth (2)

Anslutning med en redan parad Bluetooth-enhet

När ingångskällan på denna enhet är inställd till "Bluetooth" och den andra Bluetooth-enheten är på, kommer Bluetooth-funktionen att vara aktiv och de kommer att ansluta automatiskt. Om de inte ansluter automatiskt, kan du dock ansluta dem manuellt som det visas i de följande exemplen med smartphones.

- Om det visas en förfrågan om lösenord på skärmen av Bluetooth-enheten, ange "0000" (fyra nollor).
- När denna enhet och den andra Bluetooth-enheten är anslutna, stoppar Bluetooth-indikatorn att blinka och fortsätter lysa.
- När du parar eller ansluter med en annan Bluetooth-enhet, skall de vara inom några få meter ifrån varandra. Om de är för långt ifrån varandra, kommer parande och sedan även anslutningen vara kanske omöjliga.
- Om Bluetooth-indikatorn på denna enhet fortsätter att blinka i 10 minuter, kommer den att automatiskt gå över till vänteläge. För att använda enheten igen, måste du trycka på -knappen, för att sätta på den.
- När Bluetooth-inmatning är vald för denna enhet, kommer Bluetooth-enheten som sist var ansluten till den, automatiskt anslutas igen. Om du vill ansluta till en annan Bluetooth-enhet, utför parande med den enheten.

NOTERA

Oberoende av anslutningsstatusen av denna enhet och den andra Bluetooth-enheten, om Bluetooth-indikatorn fortsätter att blinka över en lång tid, starta om både denna enhet och den andra enheten och sedan anslut dem igen.

4 Påbörja uppspelningen på den andra Bluetooth-apparaten.

- Kontrollera att volymen har höjts på den andra Bluetooth-enheten. Om du inte höjer volymen på uppspelningsenheten, kommer det kanske inte matas ut något ljud från denna enhet.

5 Vrid VOLUME-ratten för att justera volymen.

- Du kan också utföra detta med VOLUME-knapparna på fjärrkontrollen.
- Beroende av den anslutna Bluetooth-enheten, kommer du kanske inte kunna justera volymen. För detaljer, se användarhandboken av denna Bluetooth-enhet.

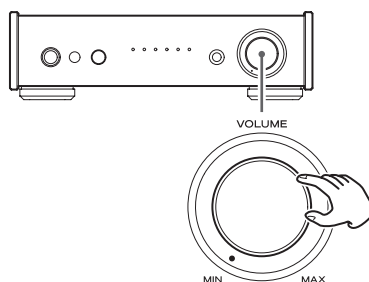

Välja låtar

Välja den föregående låten

Tryck på **◀◀**-knappen på Bluetooth-enheten.

Välja den nästa låten

Tryck på **▶▶**-knappen på Bluetooth-enheten.

Pausa uppspelning

Tryck på pausa-knappen eller liknande kontrollknapp på Bluetooth-enheten.

Stänga av ljudet av uppspelningen

Om du vill temporärt stänga av volymen på denna enhet, tryck på MUTE-knappen på fjärrkontrollen.

Tryck på MUTE-knappen på fjärrkontrollen igen, för att återuppta tidigare volymnivå.

Sätta enheten i vänteläge

Tryck på **⏻/⏮**-knappen på huvudenheten eller på fjärrkontrollen för att sätta denna enhet i vänteläge, innan du stänger av den andra Bluetooth-enheten.

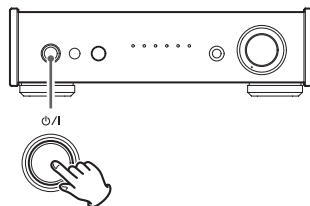

Installera drivrutinen på datorn

När du använder Mac OS X

Denna enhet kan användas med följande Mac-operativsystem.

Mac OS X 10.6.4 eller senare (Snow Leopard)

OS X Lion 10.7

OS X Mountain Lion 10.8

OS X Mavericks 10.9 (i mars, 2014)

- Denna enhet kommer att köras med standard OS- drivrutin, så det finns ingen anledning att installera en speciell drivrutin.

När du använder Windows OS

Installera drivrutinen på datorn

För att spela upp ljudfiler som finns lagrade på en Windows-dator genom denna enhet, måste du först installera en avsedd drivrutin på datorn. Hämta den avsedda drivrutinen från TEAC Global Site:

<http://teac-global.com/>

Denna enhet kan användas med följande Windows-operativsystem.

Windows XP (32 bitars)

Windows Vista (32/64 bitars)

Windows 7 (32/64 bitars)

Windows 8 (32/64 bitars)

Windows 8.1 (32/64 bitars)

Drift med andra operativsystem kan inte garanteras.

FÖRSIKTIGHET

Installera det avsedda drivrutinprogrammet innan du ansluter datorn till denna enhet med en USB-kabel.

Om datorn är ansluten till denna enhet innan drivrutinen installeras, kommer korrekt drift inte vara möjlig. Dessutom, efter att du har gjort det, kommer korrekt installation av drivrutinen kanske inte vara möjlig. Dessutom, om du använder Windows XP, kommer datorn kanske börja fungera märkbart långsammare och behöva omstart.

För anvisningar om drivrutinen och dess installation, vänligen gå till nedladdningssidan på TEAC Global site (<http://teac-global.com/>).

Beroende på kombinationen av hårdvara och mjukvara, kanske korrekt funktion inte är möjlig ens med ovanstående operativsystem.

Uppspelning av musik på en dator (2)

Om sändningsläge

Denna enhet ansluts med hög hastighet asynkront läge. Överföringsbara PCM-samplingfrekvenser är 44,1 kHz, 48 kHz, 88,2 kHz, 96 kHz, 176,4 kHz och 192 kHz. 2,8 MHz och 5,6 MHz DSD stöds också.

När korrekt ansluten, kommer du att kunna välja "TEAC USB AUDIO DEVICE" som en ljudutgång från datorn.

I asynkron läge, bearbetas ljuddata som skickas från datorn med enhetens klocka, vilket minskar jitter vid dataöverföring.

Hämta TEAC HR Audio Player-app

Om du behöver, kan du hämta vår gratis TEAC HR Audio Player-app som stödjer uppspelning av DSD-filer från följande global TEAC webbplats (det finns både Mac-och Windows-versioner tillgängliga).

<http://teac-global.com/>

Spela upp ljudfiler på en dator

1 Anslut denna enhet till datorn med en USB-kabel.

- För att använda en Windows-dator, måste du först installera den avsedda drivrutinen (se sidan 95).
- Använd en kabel med en kontakt som matchar denna enhet.

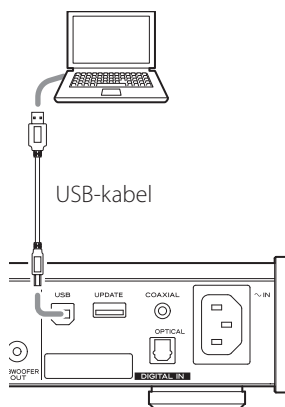

2 Sätt på datorn.

- Kontrollera att datorn har startat korrekt.

3 Tryck på Vänteläge/på-knappen (⏻/I) för att slå på enheten.

4 Tryck på SOURCE-knappen upprepade gånger för att välja "USB".

5 Starta uppspelning av en musikfil på datorn.

Om du kan justera volymen från datorn, ställ in den till dess maximala nivå och använd denna enhets VOLUME-ratt för att justera nivån för bästa ljudkvalitet.

- Om du använder TEAC HR Audio Player-app, kan volymen inte justeras från datorn.

Vrid med enhetens VOLUME-ratt till MIN innan du påbörjar uppspelningen. Sedan skall du vrida den gradvist uppåt.

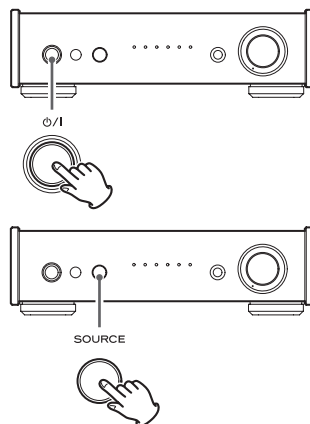

- Dator och denna enhet kan inte kontrollera varandra.

- Gör inte något av följande när du spelar upp en ljudfil via USB. Det kan få datorn att sluta fungera. Avsluta alltid programmet för musikuppspelning innan du gör något av följande.

- Koppla från USB-kabeln
- Stäng av enheten
- Ändra aktuellt ingångsval

- När du spelar upp en ljudfil via USB, kommer också ljud ut från datorn. Om du inte vill att dessa ljud i utgången, gör lämpliga inställningar på datorn för att stänga av dem.

- Om du ansluter denna enhet till datorn eller om du ställer in enhetens ingång till "USB" efter att du har startat programmet för musikuppspelning, kommer musikfiler kanske inte spelas upp korrekt. Om detta inträffar, starta om programmet för musikuppspelning eller starta om datorn.

Felsökning

Om du upplever några problem med enheten, ta dig vänligen tid att läsa denna sidan innan du söker reparation. Om du fortfarande har problem, kontakta återförsäljaren från vilken du köpte enheten.

Allmänt	Allmänt	Kontrollera anslutningen till AC-strömkällan. Om AC-källan är ett uttag med brytare, kontrollera att brytaren är på. Kontrollera att det finns strömförsörjning till AC-uttaget genom att ansluta en annan enhet som en lampa eller fläkt.
	Alla indikatorer på framsidan blinkar.	Skyddskretsen är på, eftersom det strömmar för hög elektrisk ström till högtalarens utgångskontakt. Stäng av enheten och kontrollera om något är fel med högtalarens utgångskontakter. Dessutom skall du bekräfta att inget är fel med högtalarens kablar och själva högtalare.
Anslutning av datorn	Datorn känner inte igen enheten	Denna enhet kan anslutas via USB och användas med datorer som kör med följande operativsystem. Microsoft Windows Windows XP (32 bitars), Windows Vista, Windows 7, Windows 8, Windows 8.1 ● När du använder en Windows-dator, måste en avsedd drivrutin vara installerad (se sidan 95). Mac OS X Mac OS X 10.6.4 eller senare (Snow Leopard) OS X Lion 10.7 OS X Mountain Lion 10.8 OS X Mavericks 10.9 Användning med en dator som kör ett annat operativsystem kan inte garanteras.
	Brus uppstår.	Start av andra program under uppspelning av en musikfil kan avbryta uppspelningen eller orsaka brus. Starta inte andra program under uppspelning.
	Musikfiler kan inte spelas upp.	Anslut denna enhet till datorn och ställ in enhetens ingång till "USB" innan du startar programmet för musikuppspelning. Om du ansluter denna enhet till datorn eller om du ställer in enhetens ingång till "USB" efter att du har startat programmet för musikuppspelning, kommer musikfiler kanske inte spelas upp korrekt.

Eftersom denna enhet använder en mikrokontroller kan externt brus och andra störningar orsaka att enheten inte fungerar. Om detta händer, koppla från strömledaren, vänta lite och sedan sätt på strömmen igen för att starta om driften.

Specifikationer

Förstärkare-avsnitt

Maximal uteffekt

20 W + 20 W (JEITA 10 %, 1 kHz, 8 Ω)

40 W + 40 W (JEITA 10 %, 1 kHz, 4 Ω)

Nominell uteffekt

15 W + 15 W (JEITA 1 %, 1 kHz, 8 Ω)

28 W + 28 W (JEITA 1 %, 1 kHz, 4 Ω)

Total harmonisk distorsion 0,01 % (1 kHz, 8 Ω, 1 W)

Signal-till-brus-förhållande

LINE IN .. 95 dB (IHF-A, LPF 20 kHz, 1 kHz 2V ingång)

Frekvensomfång..... 2 Hz – 100 kHz (–5 dB)

Digitala ljudingång

KOAXIAL digital jack (75 Ω) × 1.....0,5 Vp-p

Optisk digital konnektor × 1

–24,0 till –14,5 dBm topp

USB-anslutning (typ B).....USB 2.0

Stödjad samplingsfrekvenser (PCM)

32 kHz, 44,1 kHz, 48 kHz, 88,2 kHz, 96 kHz,

176,4 kHz, 192 kHz

(96 kHz som maximum när du använder en optisk digital ingång)

Stödjad bit-längder..... 16/24 bitars

Stödjad samplingsfrekvenser (DSD)

2,8 MHz/5,6 MHz (endast vid anslutning med USB)

Bluetooth

Bluetooth version..... V2.1+EDR

Utgång..... Klass 2

Profiler som stöds..... A2DP, AVRCP

Hörlursutgång

Nominell utgångsnivå..... 100 mW + 100 mW
(32 Ω, 1 kHz)

Total harmonisk distorsion..... 0,005 %

Allmänt

Strömförsörjning

Modell för Europa AC 230 V, 50 Hz

Modell för USA/Kanada..... AC 120V, 60 Hz

Strömförbrukning 38 W

Externa mått (B × H × D)

215 × 61 × 254 mm

(inklusive utskjutande delar)

Vikt..... 2,1 kg

Driftstemperatur..... +5 °C till +35 °C

Luftfuktighet vid drift 5 % till 85 %
(ingen kondens)

Förvaringstemperatur –20 °C till +55 °C

Tillbehör

Nätsladd × 1

Fjärrkontrollenhet (RC-1313) × 1

Batterier för fjärrkontrollen (AAA) × 2

Bruksanvisning (detta dokument) × 1

- Design och specifikationer kan ändras utan föregående meddelande.
- Vikt och mått är ungefärlig.
- Bilder kan skilja sig lite åt från tillverkningsmodellen.

WARRANTY/GARANTIE/GARANZIA/GARANTIE/GARANTI

Europe/Europa

This product is subject to the legal warranty regulations of the country of purchase. In case of a defect or a problem, please contact the dealer where you bought the product.

Dieses Gerät unterliegt den gesetzlichen Gewährleistungsbestimmungen des Landes, in dem es erworben wurde. Bitte wenden Sie sich im Gewährleistungsfall an den Händler, bei dem sie das Gerät erworben haben.

Questo apparecchio è conforme alle norme sulla garanzia vigenti nel rispettivo Paese in cui esso è stato acquistato. Si prega di rivolgersi al proprio commerciante, presso il quale è stato acquistato l'apparecchio, nel caso in cui si voglia richiedere una prestazione in garanzia.

Dit product valt onder de wettelijke garantievoorschriften van het land waar het is aangeschaft. Neem bij een defect of probleem contact op met de leverancier waar u het product heeft gekocht.

För denna produkt gäller det lagliga garantiregleringar av landet där köpet gjordes. Vid fel eller problem kontakta vänligen återförsäljaren, där du köpte produkten.

In other countries/areas

This warranty gives you specific legal rights, and you may also have other rights that vary by country, state or province. If you have a warranty claim or request, please contact the dealer where you bought the product.

该保证书赋予了顾客特定的合法权利，并且因国家，州或省等地域的不同，顾客可能拥有其他权利。如需申请或要求保修，请与购买本产品的销售店进行联系。

TEAC

TEAC CORPORATION

1-47 Ochiai, Tama-shi, Tokyo 206-8530, Japan Phone: +81-42-356-9156

TEAC AMERICA, INC.

7733 Telegraph Road, Montebello, California 90640 U.S.A. Phone: +1-323-726-0303

TEAC AUDIO EUROPE

Liegnitzer Straße 6, 82194 Gröbenzell, Germany Phone: +49-8142-4208-141

This device has a serial number located on its back panel. Please record the serial number and retain it for your records.

Model name: AI-301DA

Serial number

0414 MA-2033C
